

Cuadernillo De Repaso

1º



APRENDIZAJE ESPERADO: Dicta y reescribe cuentos conocidos mezclando anécdotas y personajes, con imagen y texto.

 Utiliza el recortable 1 y arma el cuento con las páginas.

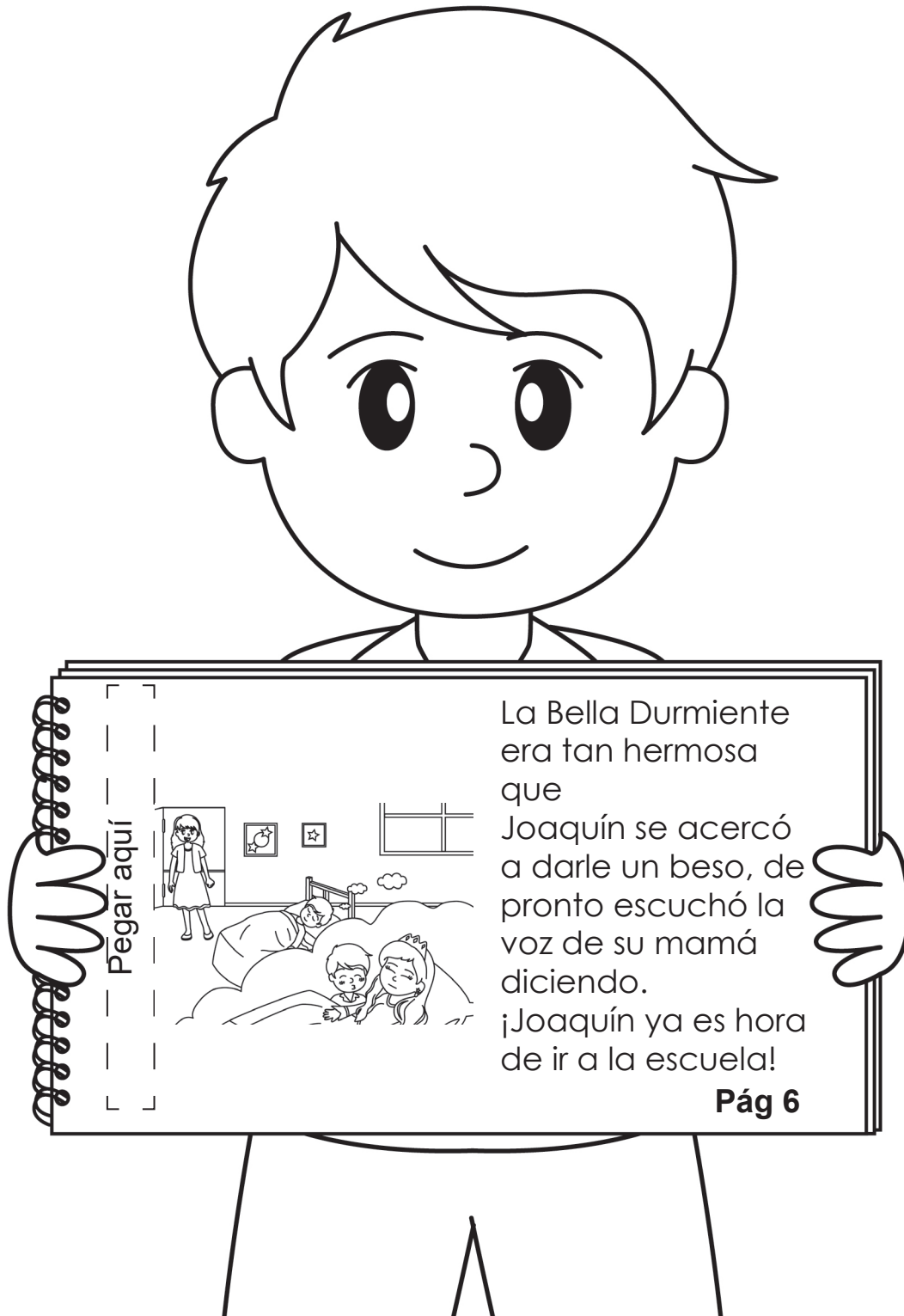

A  Escribe sobre la línea el nombre de cada imagen.

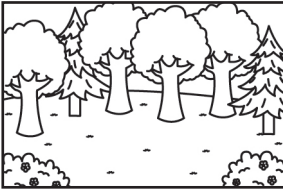

1. _____

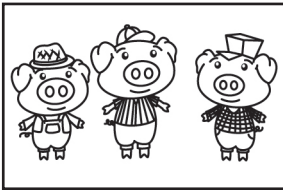

2. _____



3. _____



4. _____

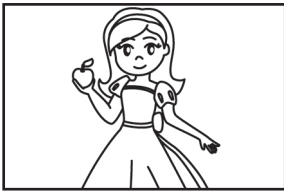

5. _____

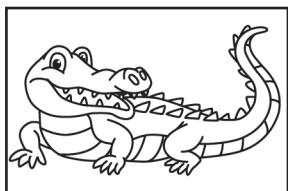

11. _____

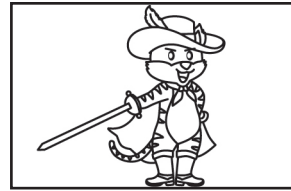

6. _____



7. _____



8. _____

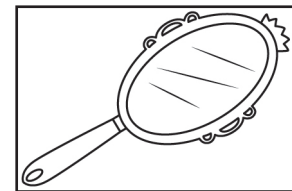

9. _____

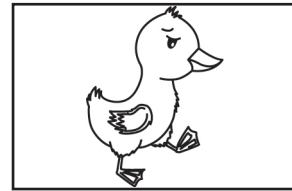

10. _____



12. _____

 Utiliza el recortable 2 para formar el nombre del siguiente personaje.

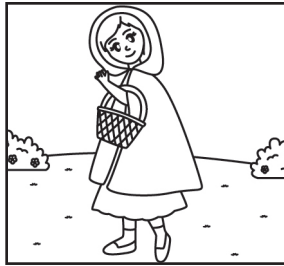

 Escribe otras palabras con las letras del nombre del personaje anterior.

<hr/>	<hr/>
<hr/>	<hr/>
<hr/>	<hr/>
<hr/>	<hr/>
<hr/>	<hr/>
<hr/>	<hr/>

A  Escribe en la línea la oración de forma correcta.

1. _____

camina el por bosque. Joaquín

2. _____

pastel. Los comen cerditos

3. _____

princesa bella. es La

4. _____

espejo. bruja La tiene un

5. _____

flautista toca El melodía. una

 Utiliza el recortable 3 y pega sobre las líneas las oraciones separando correctamente las palabras que las conforman. Fijate en el ejemplo.



Joaquínvalaescuela.

Joaquín va a la escuela.

A  Completa el siguiente cuadro con base en la historia de Joaquín.

Título:	
Primero:	
Después:	
Por último:	



 Utiliza el recortable 4, pega las imágenes según aparecieron en la historia y narra tu propia película.

Pega aquí



Pega aquí

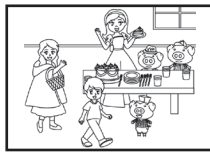

Pega aquí

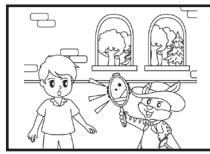

Pega aquí



Pega aquí



Pega aquí

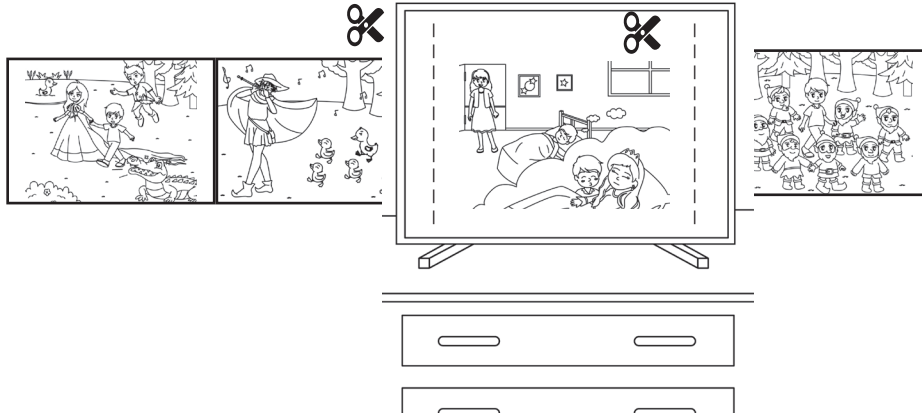

A spiral-bound notebook with 15 blank horizontal lines for writing.

 Dibuja una línea con el dibujo que responde a la pregunta correctamente.

¿Por qué Joaquín pudo ver a todos esos personajes?



¿En qué lugar comieron pastel con leche Joaquín y los tres cerditos?

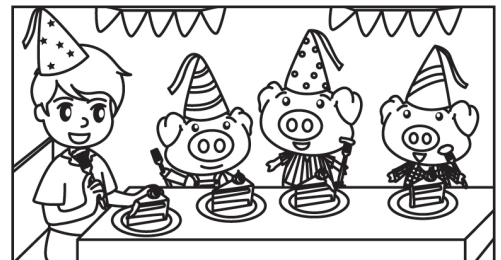
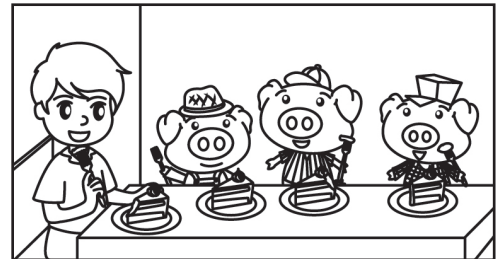

¿Por cuál medio llegaron al país de nunca jamás?

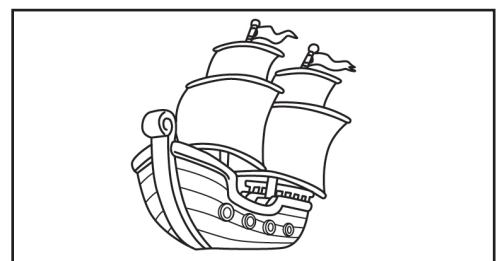
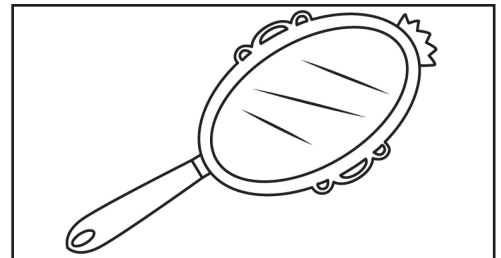

Utiliza el recortable 5 y acomoda los diálogos donde corresponde.

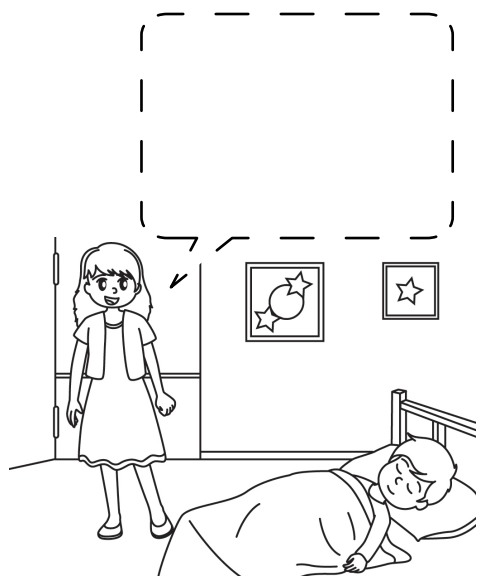

A  Escribe en las líneas lo que se te pide.

1. ¿Crees que fue correcto que Joaquín siguiera a los enanos?

2. ¿Te gusta el pastel?

3. ¿Qué harías si tuvieras un espejo mágico?

4. ¿Por qué crees que Joaquín defendió a Peter Pan en la historia?



 Escribe tu opinión acerca de la historia.

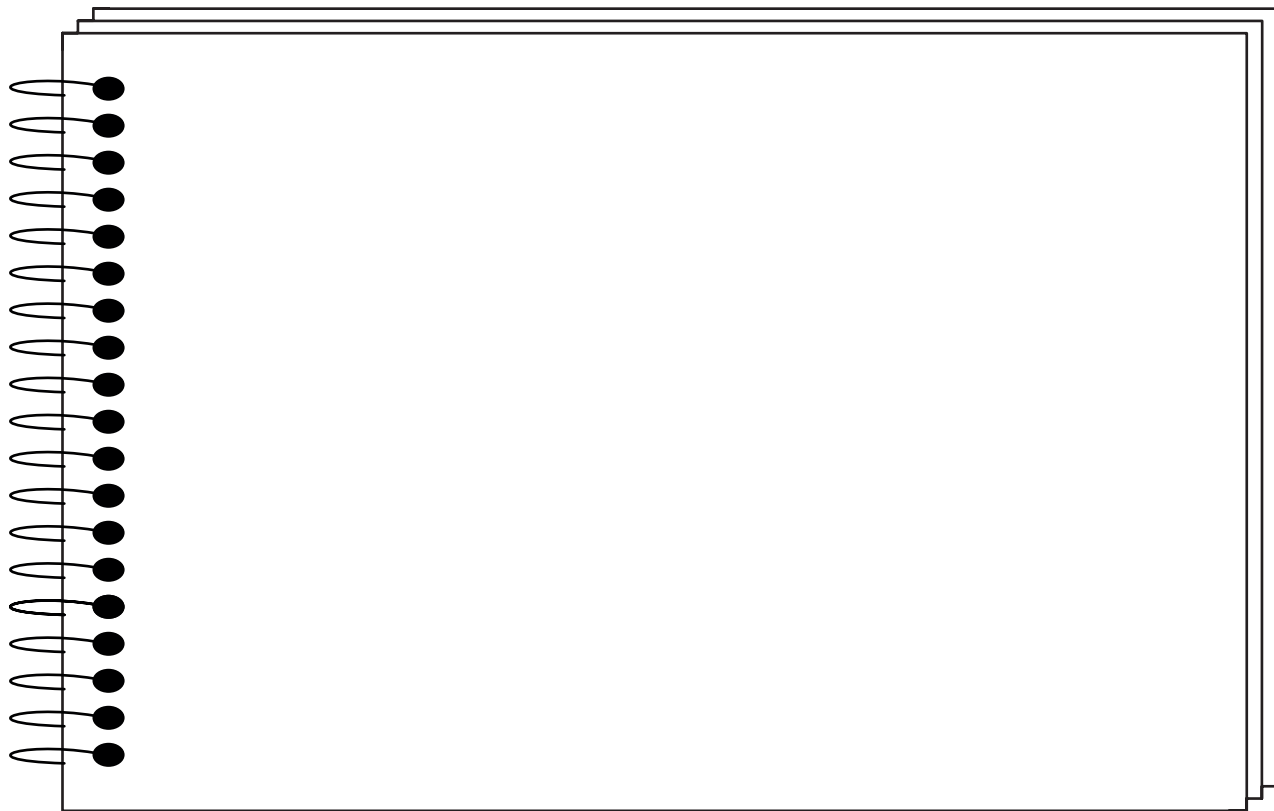

 Escribe como te hubiera gustado que fuera la historia de Joaquín.

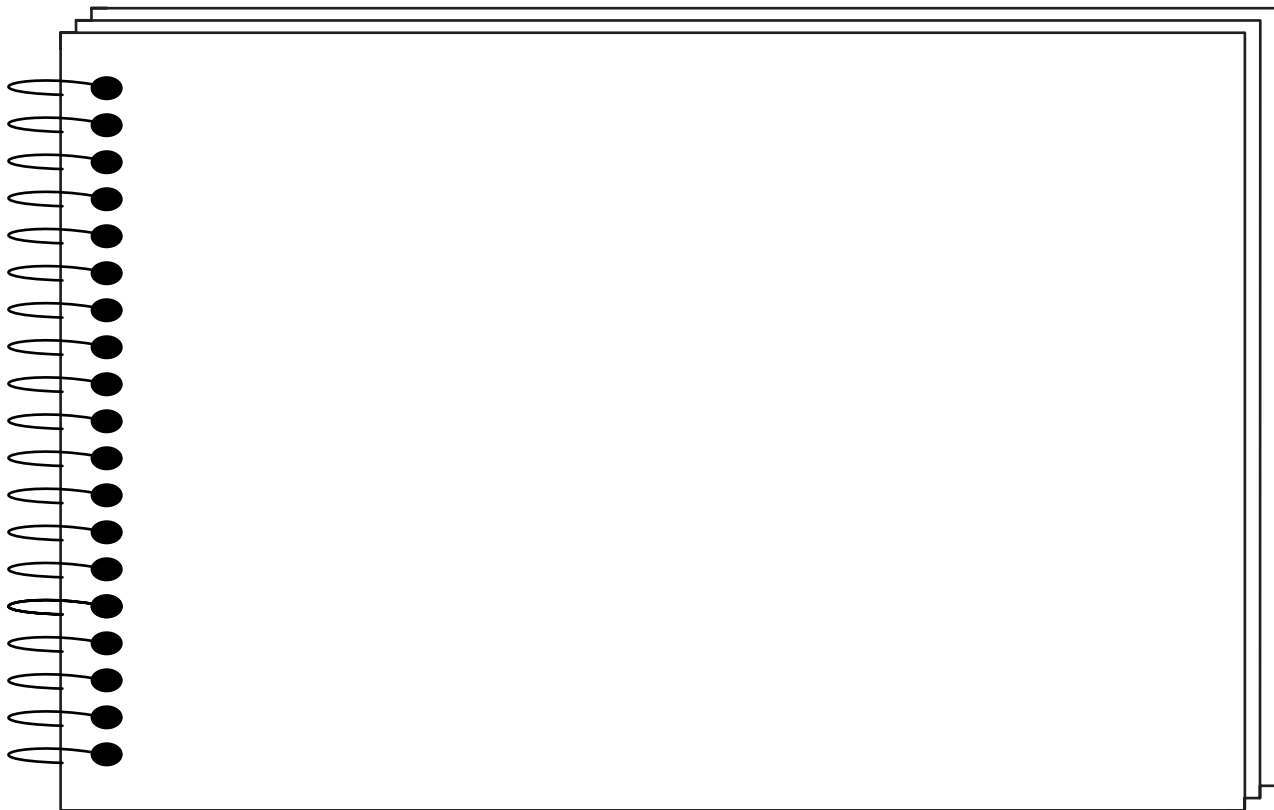



Utiliza el recortable 6 y pega las imágenes donde corresponda.

Tiene pico,
plumas pequeñas,
patas, puede nadar
y volar.

Pega aquí

Pega aquí

Es de color rosa, de
pelaje corto, orejas
pequeñas y picudas,
tiene cuatro patas y
una pequeña cola
enroscada de churrito.

Es una mujer malvada
con largas uñas de
color negro, tiene un
lunar en la nariz y
largos cabellos de
color plata.

Pega aquí





Lee las instrucciones y utiliza el recortable 7 para que puedas realizar la siguiente actividad.

Instrucciones.

1. Recorta la línea punteada de la puerta sin romper la hoja.
2. Dobla sobre la línea gruesa para que la puerta pueda abrirse y cerrarse.
3. Recorta los personajes del cuento de las historia de Joaquín.

¿Cómo jugar?

1. Elige un personaje sin que tu compañero lo vea.
2. Tu compañero deberá decir: **Toc, toc, ¿cómo eres?**
3. Deberás describir a tu personaje sin decir el nombre.
4. El siguiente jugador deberá adivinar cuál personaje es.
5. Cuando tu compañero adivine, anoten en una hoja el nombre del personaje que utilizaron.



Utiliza las siguientes palabras para completar el siguiente texto.

crecido enormes verde hermosas pequeños
 suaves rojas bellos colores azules

Joaquín camina entre el pasto _____ y _____ rodeado de _____ flores de _____ y _____ olores.

En el bosque puede observar pinos _____ que tienen en sus ramas _____ aves de _____ plumas algunas _____ otras _____ que alegran con sus cantos.



APRENDIZAJE ESPERADO: Lee, reescribe y reinventa poemas y canciones.



Lee el texto y contesta lo que se pide.

El gato aventurero
perdió sus botas
si lo ves ni lo notas
pues te llena de ternura.

Peleó en el bosque,
venció en el pantano,
pero siempre traía
su espada en la mano.

Su espada reluciente
a los malos asustó,
pero las garritas
fueron las que usó.



Texto creado para fines didácticos MEyAD.

1. Escribe sobre la línea de arriba un título para el poema.
2. Escríbe tres características del Gato con Botas.





Completa el poema con las palabras del recortable 8.

Pega aquí

La Bella _____

está desvelada

todo el día la encuentras

Pega aquí

recostada en la cama y _____.

Pega aquí

Vino un gato _____

que le arrojó pimienta

Pega aquí

y le trajo una _____ **carta**

con letras de imprenta.

No hay hechizos ni hada madrina

Pega aquí

que haga dormir a la _____ **damita.**

Texto creado para fines didácticos MEyAD.



A Completa el nombre de las imágenes utilizando mayúsculas y minúsculas según corresponda.



___oaquín



___astel



___ato



___licia

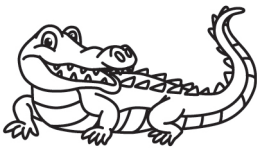

___ocodrilo



___eter Pan



___apunzel



___ato

 Arma los rompecabezas con el recortable 9.

marrano

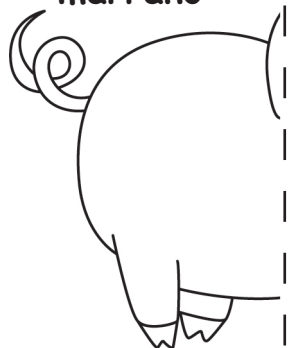

Pega aquí

niño



Pega aquí

automóvil

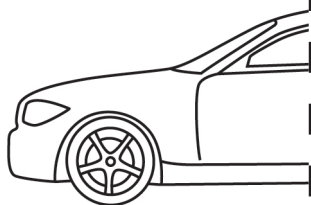

Pega aquí

sándwich

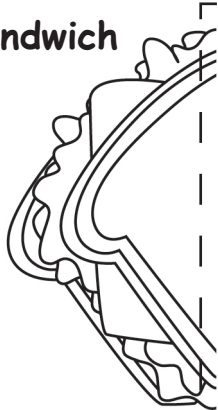

Pega aquí

chucho

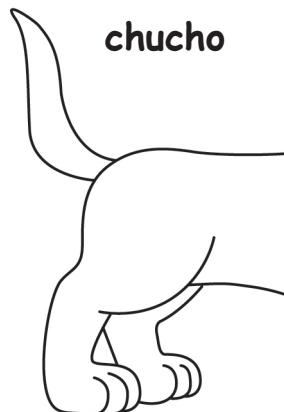

Pega aquí

A  Escribe las oraciones sobre las líneas reemplazando las palabras en negrita que correspondan.

niña

ejotes

pluma

birotos

tacones

1. Caperucita roja era una **chamaca**.

2. Blanca Nieves escribía con un **bolígrafo**.

3. Los enanos comían sopa de **habichuelas**.

4. La princesa usó **zapatillas** para el baile.

5. El gato con botas llevó **bolillos** para comer.

R
E
C
O
R
T
A
B
L
E
S



Recortable 1.

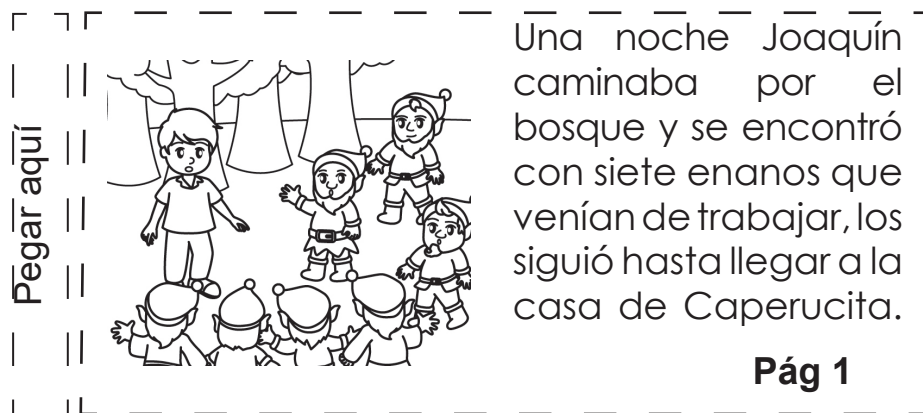

Pegar aquí

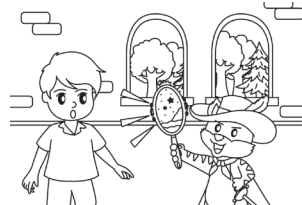

Joaquín siguió su camino acompañado del Gato con Botas hasta llegar al castillo de de la malvada bruja donde encontraron un espejo mágico que los trasladó al país de nunca jamás.

Pág 3

Pegar aquí



El Patito Feo y sus cinco hermanos seguían la melodía tocada por el flautista que pretendía despertar a la Bella Duermiente.

Pág 5

Recortable 2.

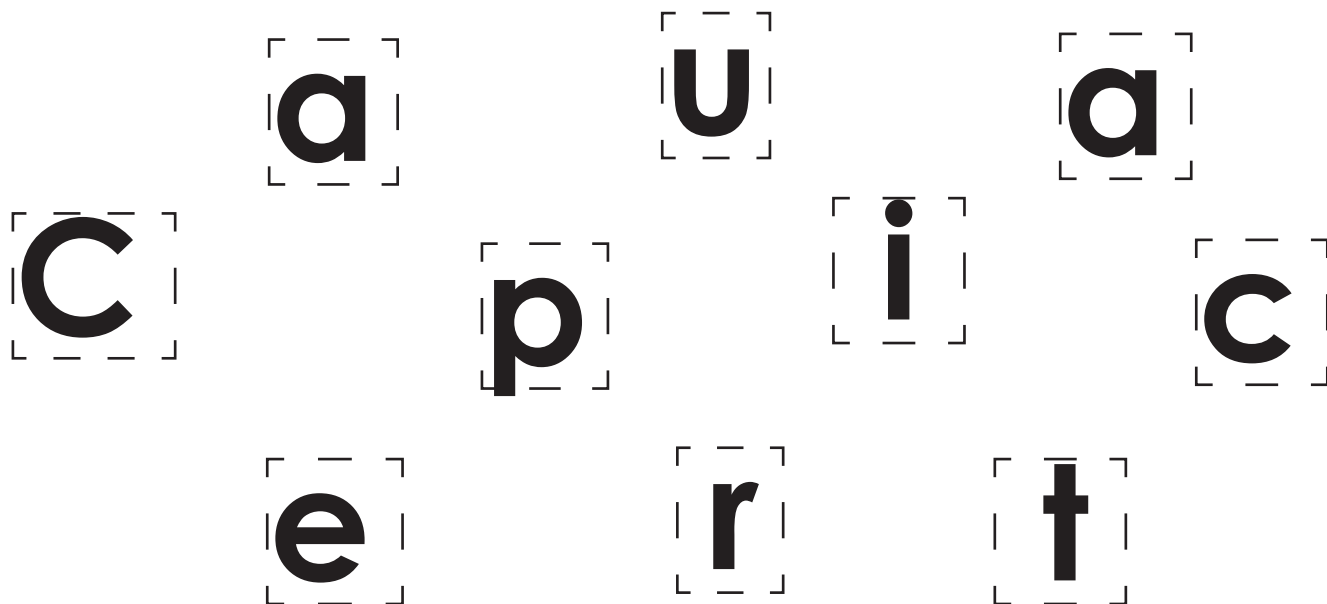

Recortable 3.

El gato con botas.

El espejo mágico.

El patito está en el estanque.

Rapunzel tiene el cabello largo.

Peter Pan vive en el país de Nunca Jamás.

Recortable 4.

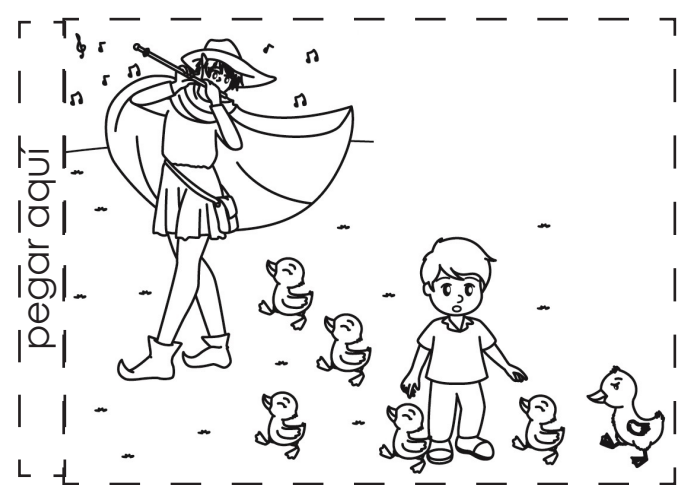
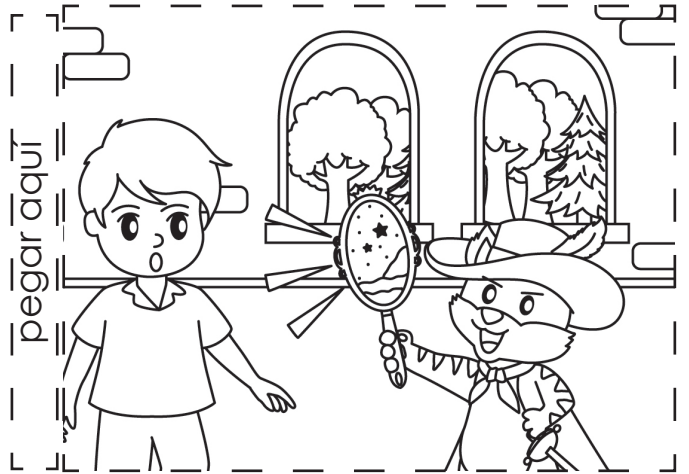

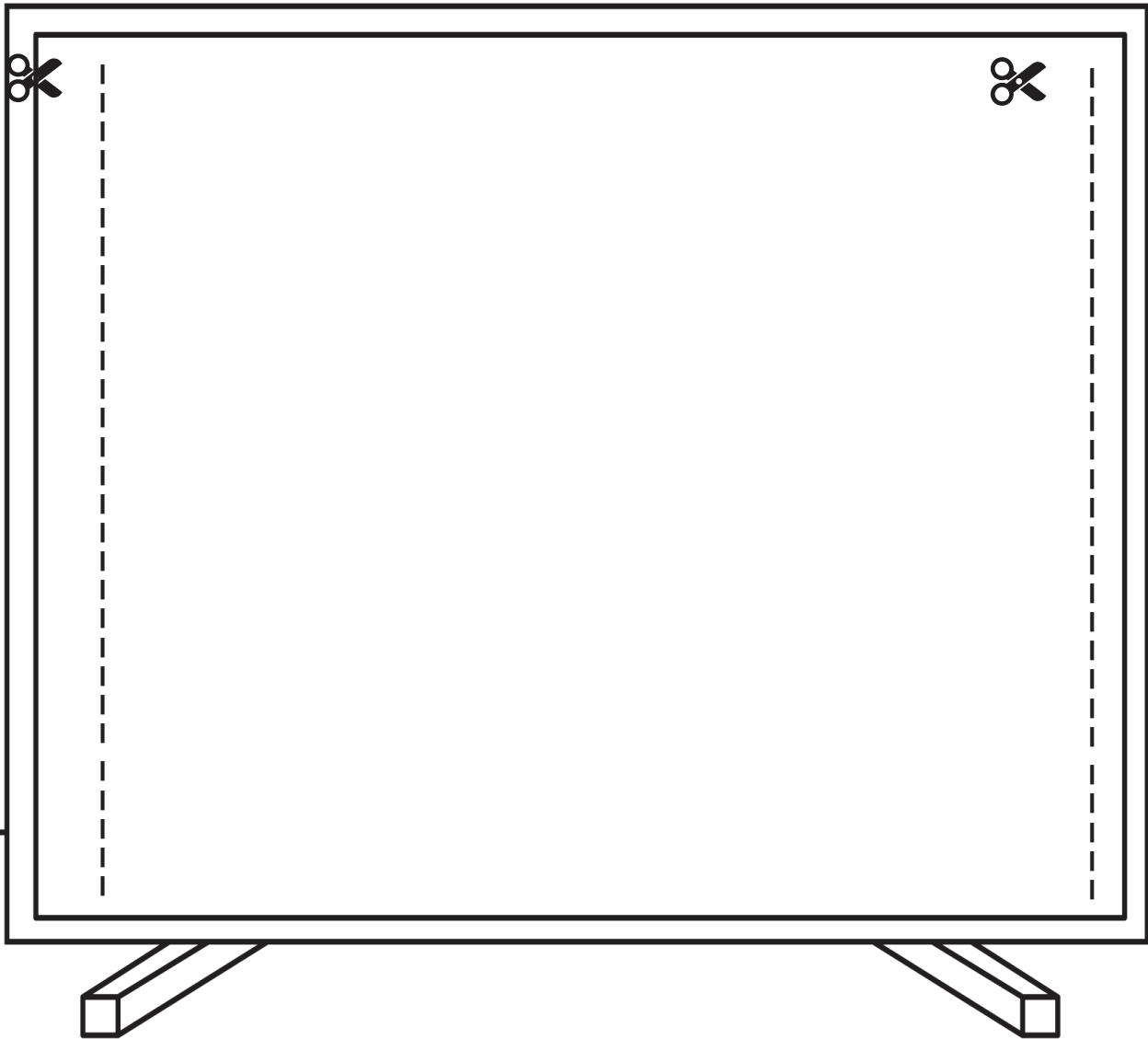

Recortable 5.

Está por el
bosque,
nosotros vamos
hacia allá.

Preparé un rico
pastel para
todos.

¿A dónde me
llevas
Rapunzel?

Espejito,
espejito ¿quién
es la más bonita
de todas?

¿Por qué siguen
al flautista?

Joaquín
despierta, es
hora de ir a la
escuela.

Recortable 6.

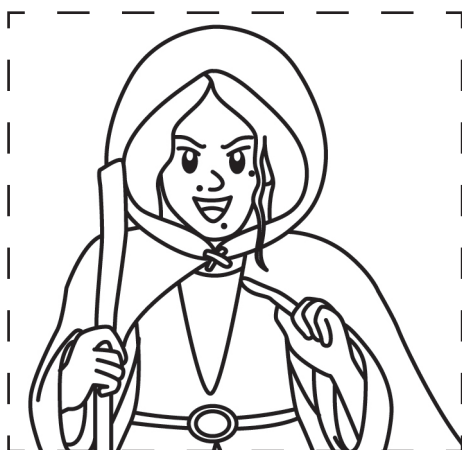
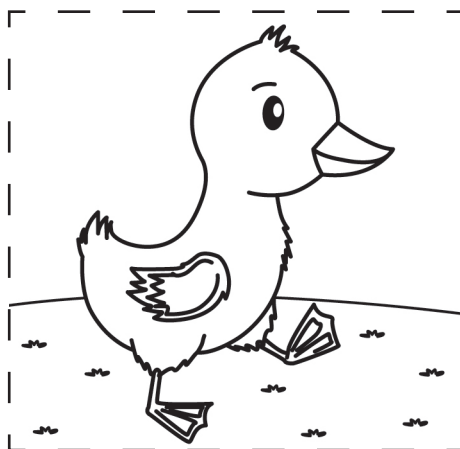
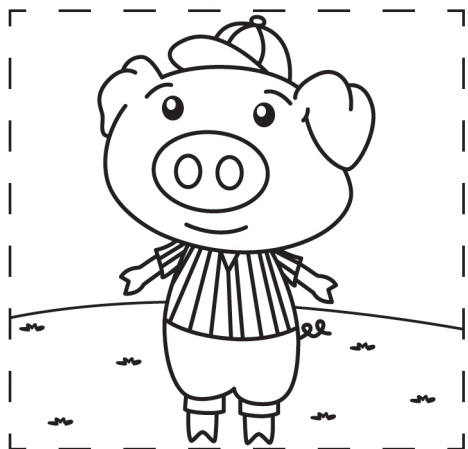

Recortable 7.

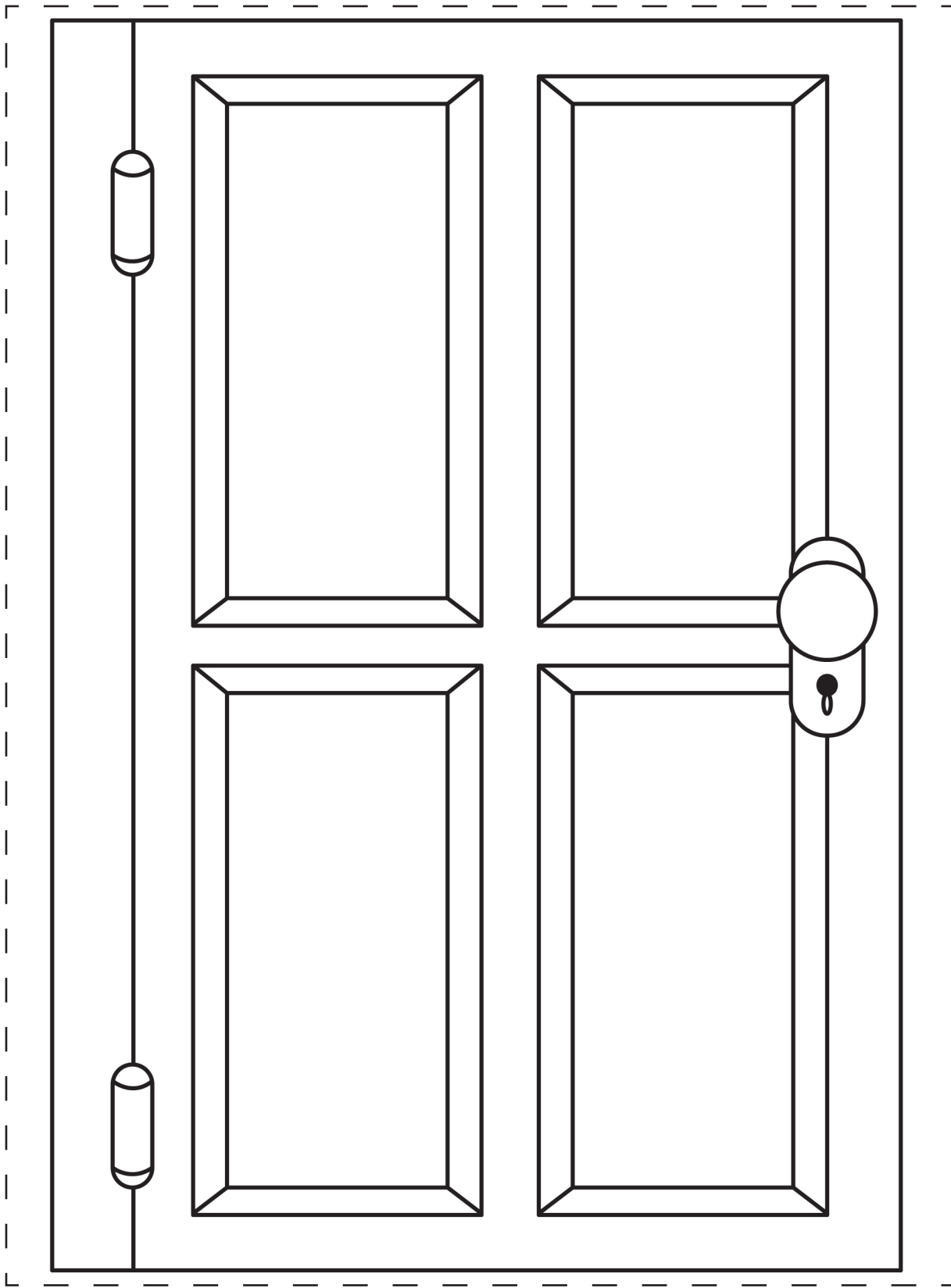

Recortable 7.

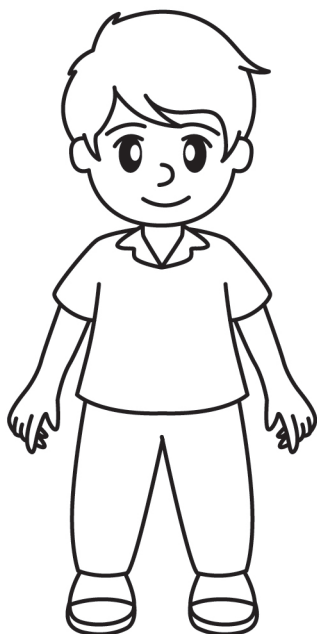

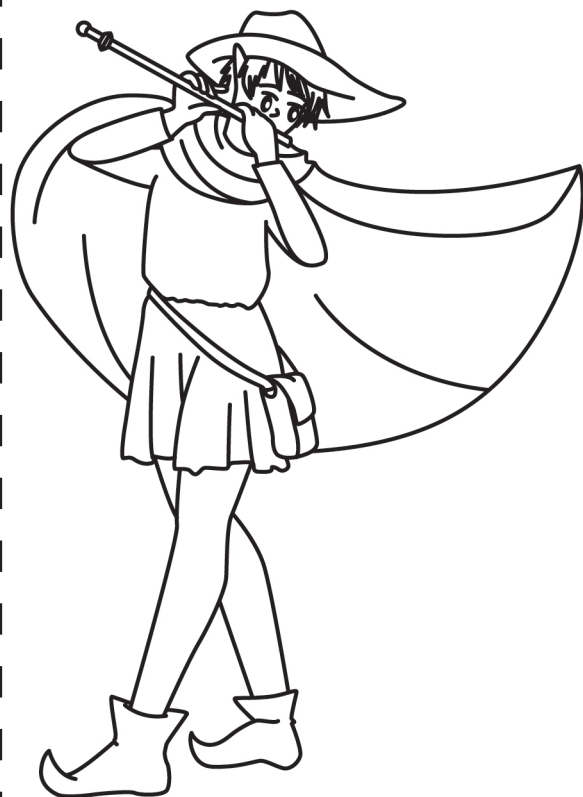



Recortable 8.

durmiente**enojada****valiente****bella****linda**

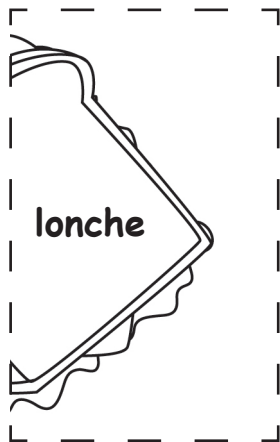
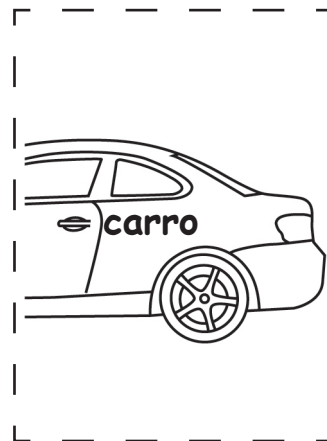
Recortable 9.



APRENDIZAJE ESPERADO: Calcula mentalmente sumas y restas de números de una cifra y de múltiplos de 10.

 **Pinta el camino correcto para que Joaquín llegue al otro lado, solo puedes avanzar de 10 en 10 o de 1 en 1 según la cantidad escrita debajo de Joaquín.**

Joaquín utiliza el camino para completar el número **96**.

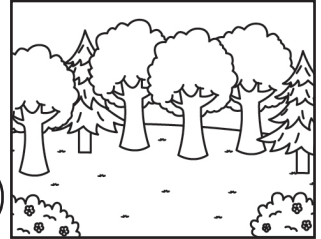
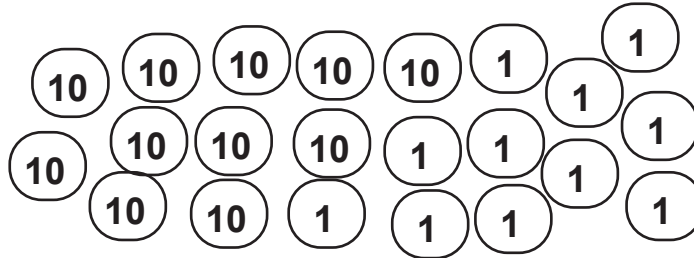

Joaquín utiliza el camino para completar el número **83**.

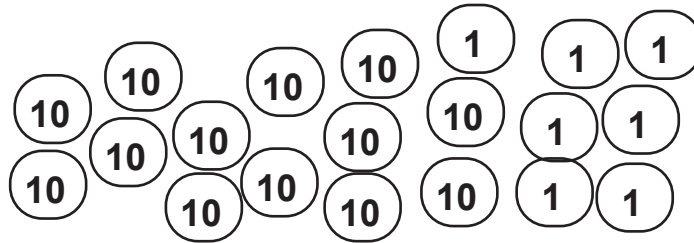

Joaquín utiliza el camino para completar el número **67**.

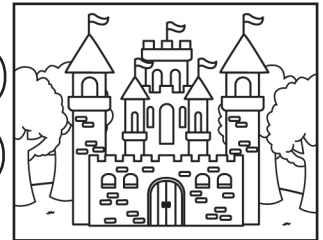
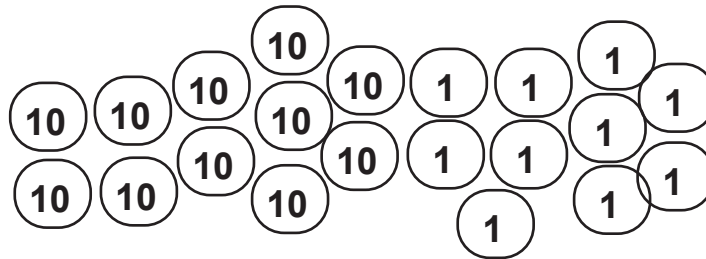

Joaquín utiliza el camino para completar el número **50**.

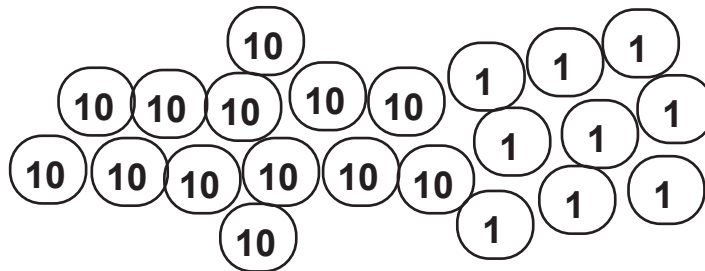

Joaquín utiliza el camino para completar el número **77**.

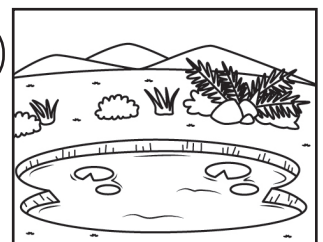
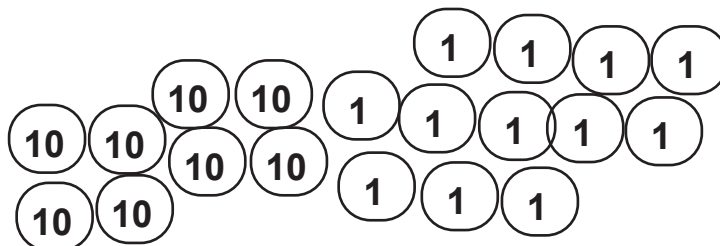

 Utiliza el recortable 1 y pega los pinos y las flores que necesitas para formar las siguientes cantidades.

99

46

54

23

70

✍ Une los puntos contando de 10 en 10 hasta completar la figura.

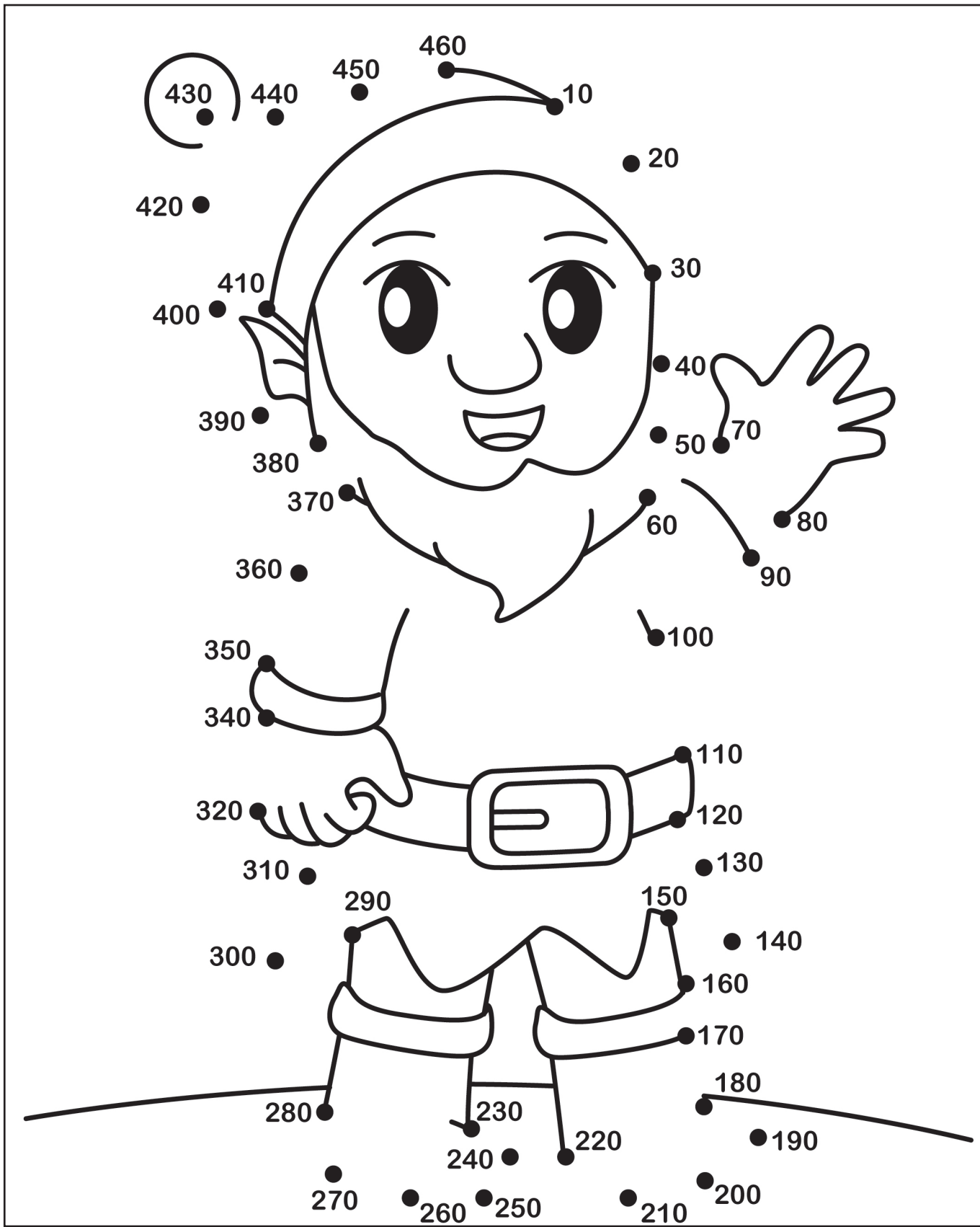



Descubre el mensaje secreto, pinta únicamente las casillas que contengan el número correcto al sumar de 10 en 10 iniciando en el número 2.

The maze consists of several concentric rings. The center contains the word "META" with two stars. An arrow points from the center to the number "2" in the outer ring, which is labeled "INICIO" with a star. The maze consists of several rings of numbers and letters. The numbers are arranged in a way that only every 10th number is correct, starting from 2 and increasing by 10. The letters are placed in the gaps between the numbers.



Escribe el mensaje secreto.



Utiliza el recortable 2 y arma el dado para que puedas jugar.

INSTRUCCIONES

1. Juega con un compañero.
2. Cada uno tendrá una recta para completar.
3. Lanza el dado y completa la recta, considera en cuál número inicia la recta.
4. Coloca los números en los círculos avanzando según el número que te salió en el dado.
5. Quien termine primero grita ¡Acabé!, entre los dos revisen si sus resultados son correctos, de no ser así ese participante pierde.



Completa la recta antes de jugar para que practiques.

De 2 en 2.

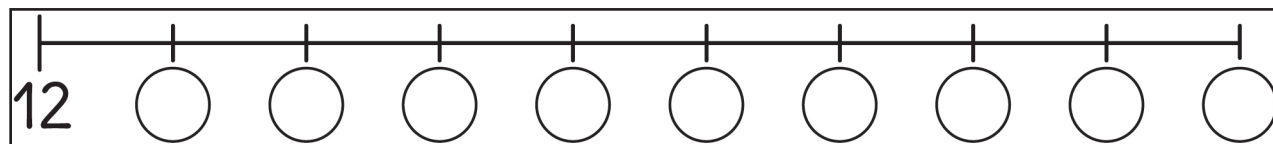

De 3 en 3.

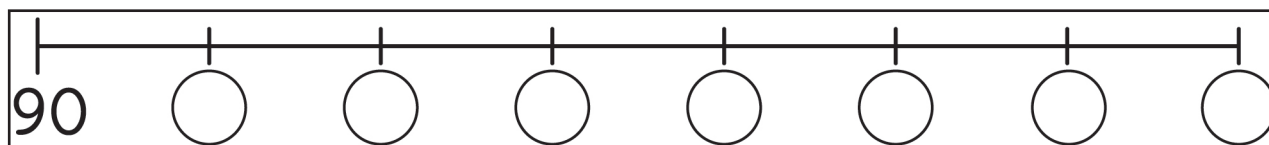



Resuelve los problemas de sumas y restas. Utiliza las rectas numéricas.

1. Caperucita Roja le dio 10 panecillos al Gato con Botas. Cada personaje le dio 2 más en el camino, ¿cuántos panecillos juntó?

Completa la recta.

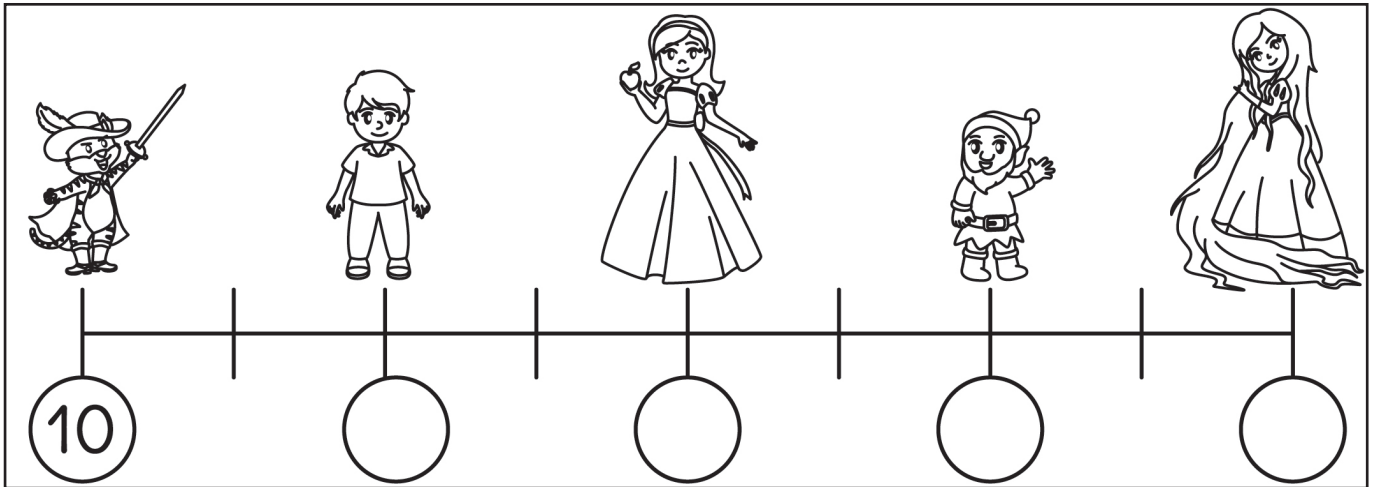

2. Blanca Nieves tenía 15 manzanas. Si cada enano le regaló 2 manzanas más, ¿cuántas juntó en total?

Completa la recta.

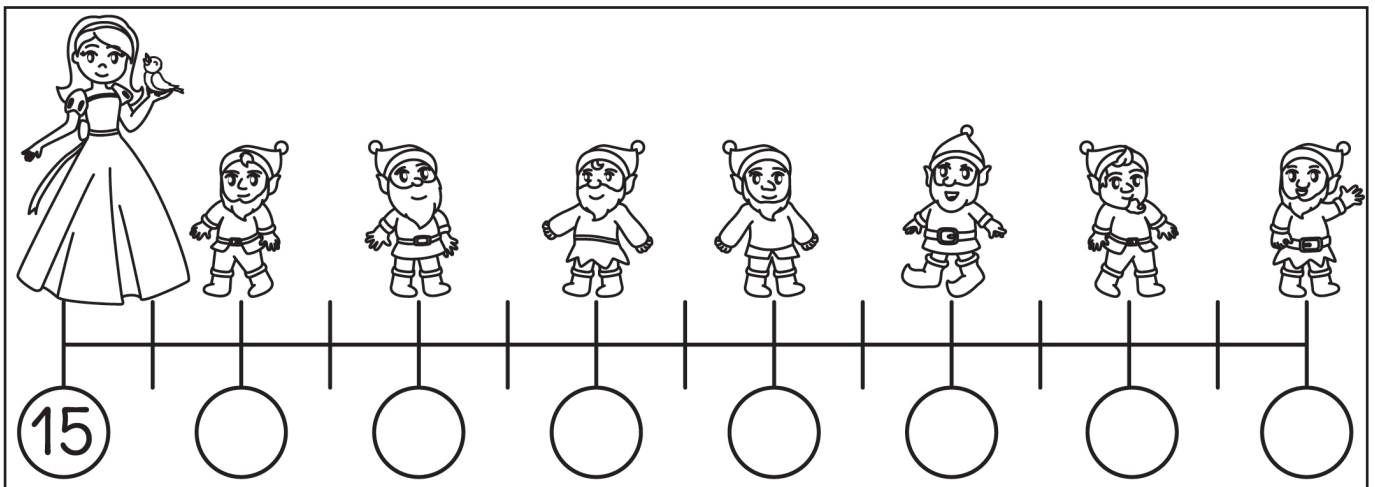

A Realiza lo que se pide.

En el bosque se va a presentar un circo, los boletos para entrar cuestan 100 pesos.



C Utiliza el recortable 3 para que le ayudes a cada personaje a completar su boleto de entrada

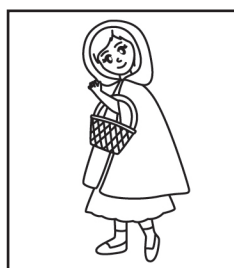
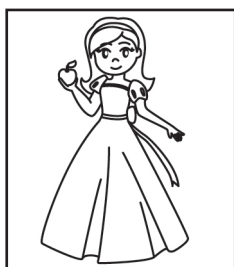
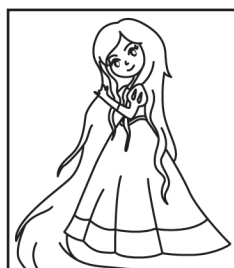

👁️ Encuentra el camino para juntar los pares de números que completan 100.

2 4

16 88

96 25

12 84

75 98

APRENDIZAJE ESPERADO: Estima, compara y ordena longitudes, pesos y capacidades, directamente y, en el caso de las longitudes, también con un intermediario.

Sigue los pasos para hacer una balanza.

Materiales:

- * 1 Gancho para ropa
- * 8 pedazos de estambre de 60 cm cada uno
- * 2 platos desechables hondos
- * 1 lápiz con punta

Instrucciones:

1. Perfora cada plato con 4 agujeros con el lápiz.

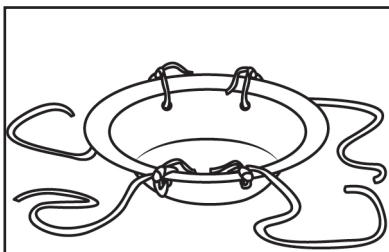
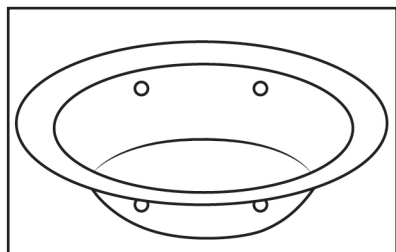

2. Ata un pedazo de estambre en cada agujero.
3. Une los estambres de un plato en la punta y realiza un nudo.
4. Repite los pasos 2 y 3 con el segundo plato.
5. Amarra cada plato con ayuda de los estambres en la esquina del gancho, cuidando que ambos platos cuelguen a la misma altura.

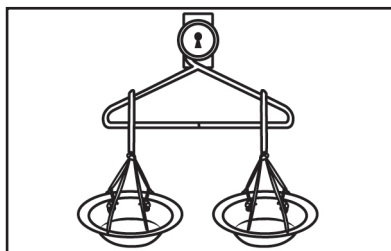
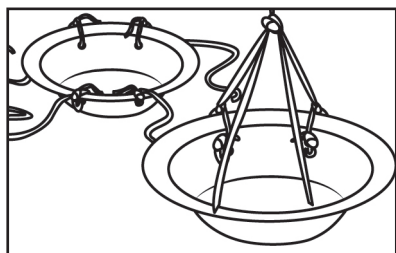

6. ¡Listo!, a estrenar tu balanza.

 **Juega con tu balanza. Colocala en la manija de una puerta.**

 **Recorta los ingredientes del recortable 4 y pega cada uno según como quedó en la balanza.**

Una cebolla y un limón.

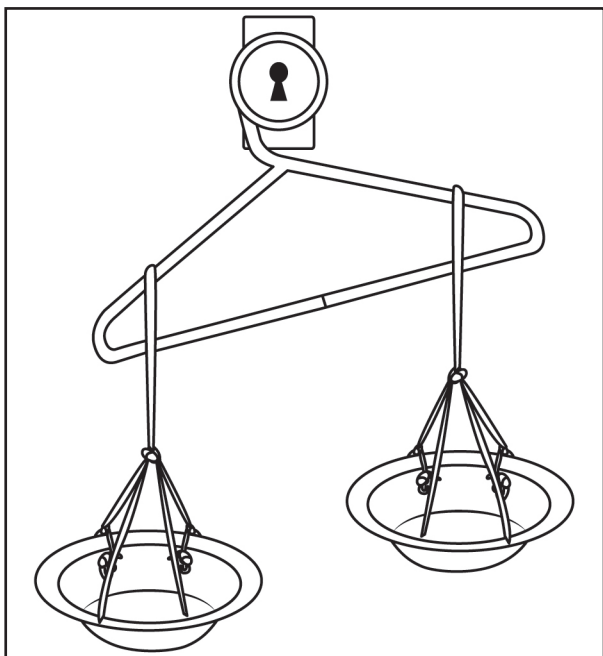

Una zanahoria y una papa.

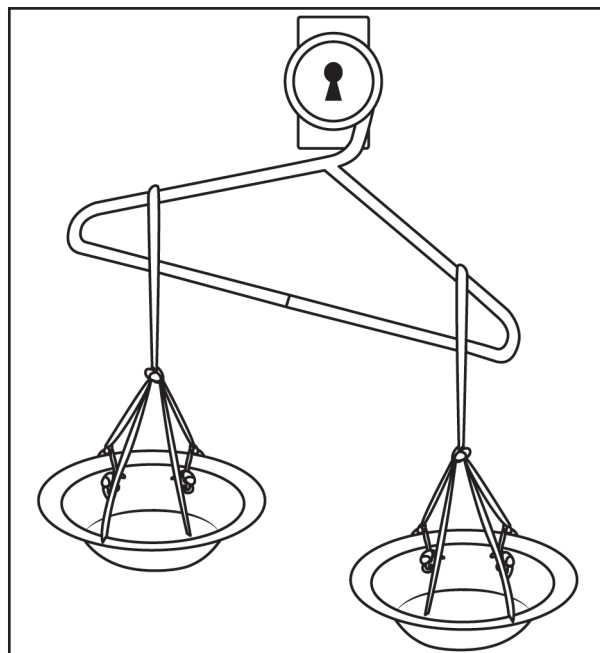

Dos futas que pesen lo mismo.

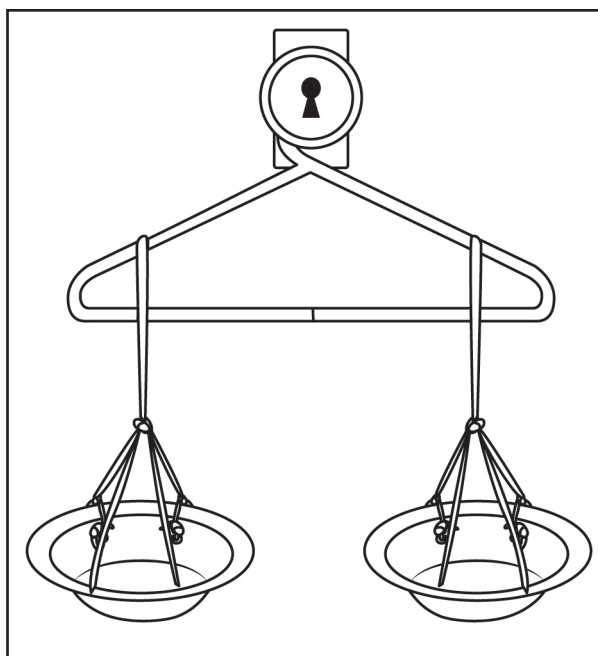

A  **Contesta lo que se pide.**

En su sueño Joaquín tardó 2 días en llegar a cada lugar que visitó, salió el 1° del mes. Utiliza el calendario de la siguiente página para contestar lo que se te pide.

¿Qué día llegó a la casa de Caperucita?

¿Qué día llegó con Blancanieves?

¿Qué día llegó al castillo de la malvada bruja?

¿Qué día llegó al país de nunca jamás?

¿Qué día llegó al estanque?

≡  **Completa la información, utiliza el calendario de la página siguiente.**

El circo anunció que llegaría al bosque el día 15, ¿qué día de la semana es? _____

Si caperucita hace un día de camino para llegar a donde está el circo, ¿qué día debe salir de su casa para poder llegar a tiempo? _____

La bella durmiente despertó un lunes, al día siguiente la visitó Rapunzel, ¿qué día fue? _____

Si hoy es viernes y Joaquín irá a la escuela el lunes, ¿cuáles días descansará Joaquín? _____



Utiliza el recortable 5 para que pegues en el siguiente calendario el día que Joaquín visitó cada lugar.

Domingo	Lunes	Martes	Miércoles	Jueves	Viernes	Sabado
						1
2	3	4	5	6	7	8
9	10	11	12	13	14	15
16	17	18	19	20	21	22
23	24	25	26	27	28	29
30	31					



APRENDIZAJE ESPERADO: Resuelve problemas de suma y resta con números naturales menores que 100.

En el circo vendían algunos accesorios, entre ellos diferentes tipos de antifaces como los que usan las trapecistas.

 **Colorea los antifaces y contesta lo que se pide.**

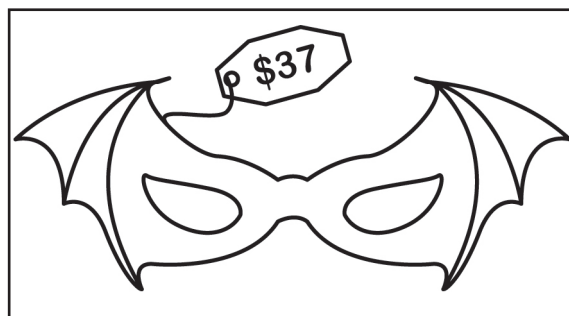
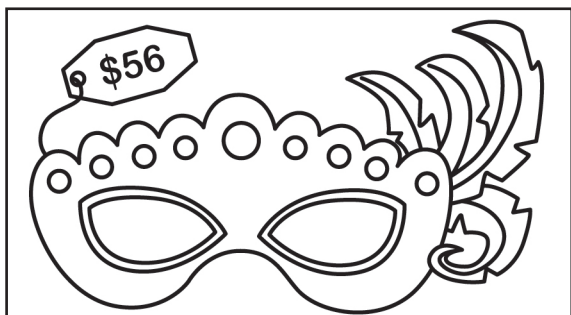

Joaquín compró estos antifaces.

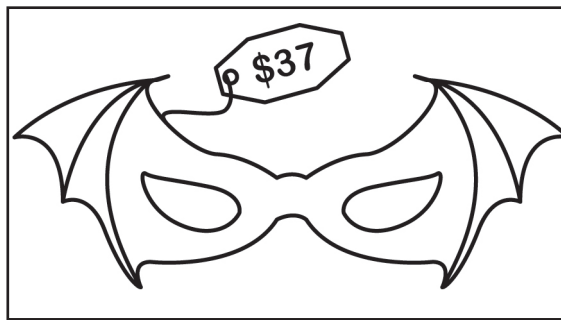
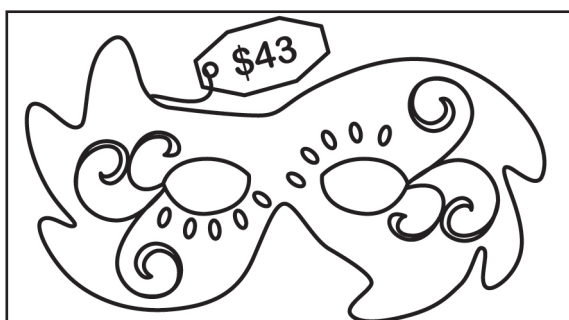

¿Cuánto pagó?

 **Dibuja dos maneras en que puede pagar Joaquín los antifaces.
Utiliza monedas y billetes.**

Opción 1.

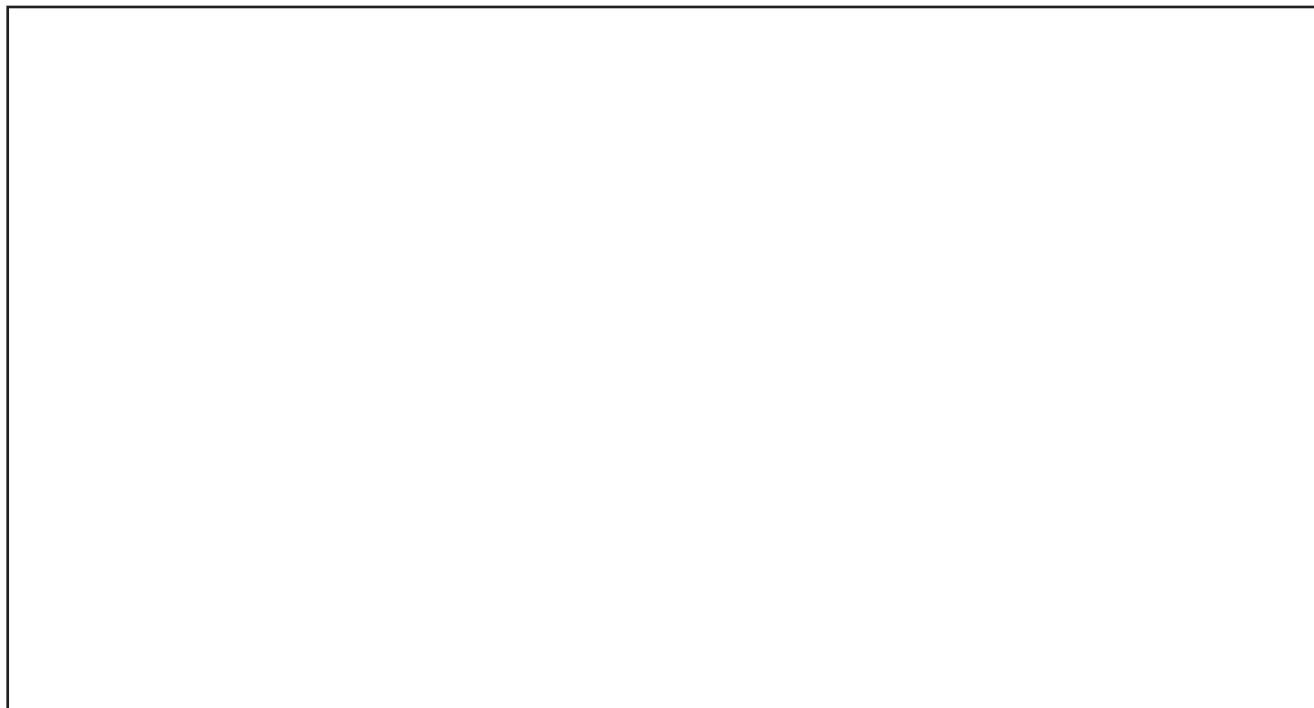

Opción 2.

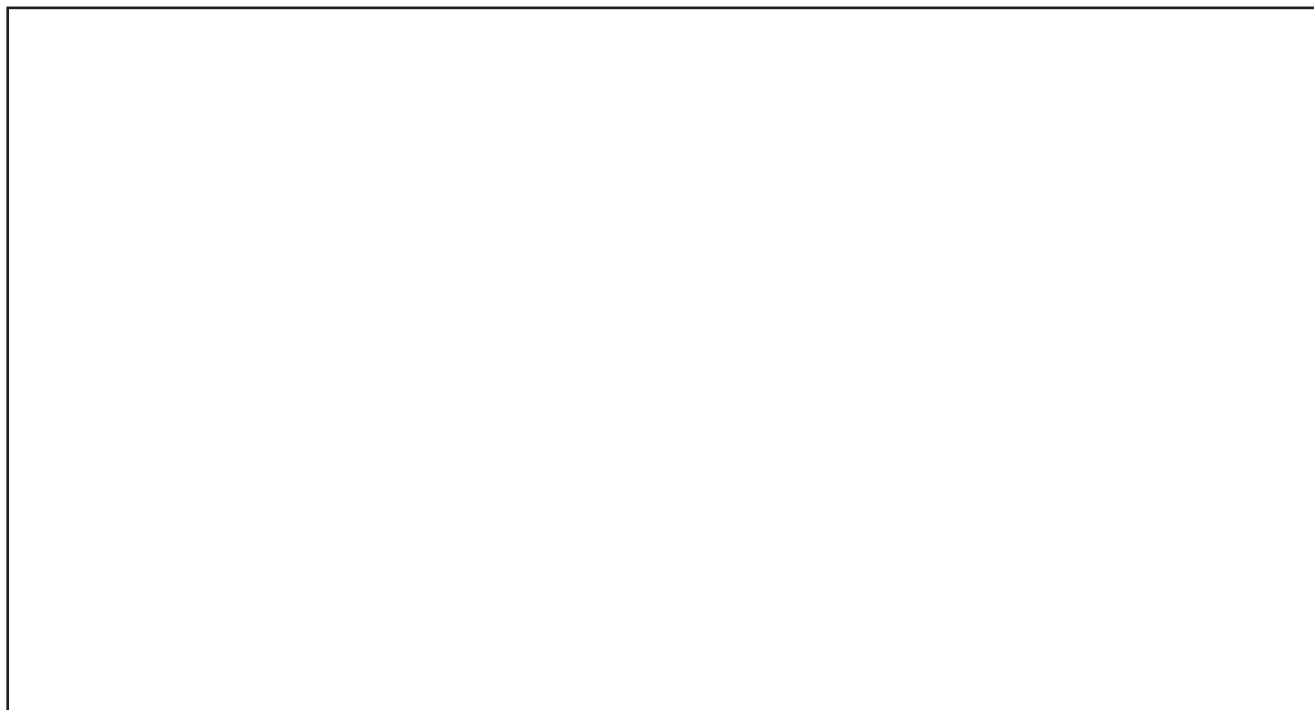

 Calcula lo que gastó Blancanieves en cada compra. Dibuja en los cuadros las monedas que necesita para pagar cada compra.

Primero compró una diadema y un moño. ¿Cuánto pagó?

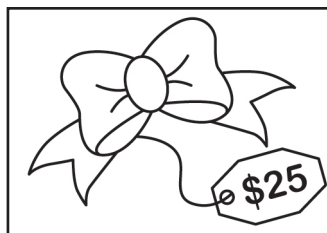
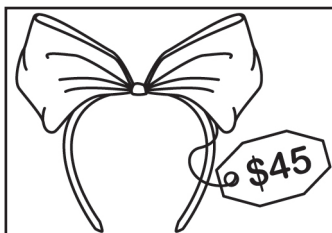

Después compró dos ligas, ¿cuánto pagó?

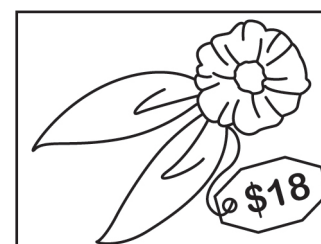
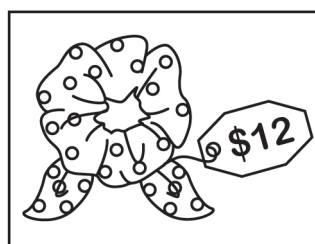
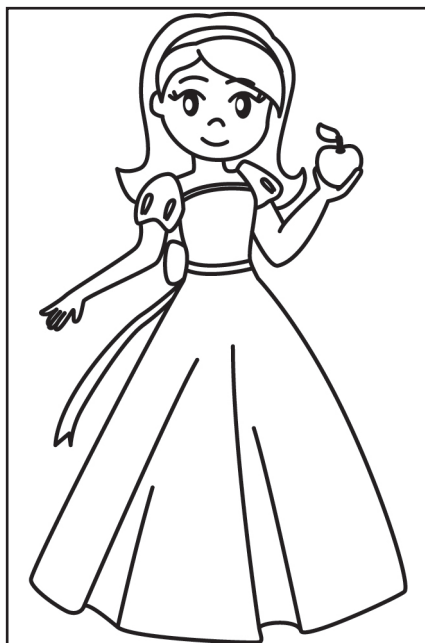

APRENDIZAJE ESPERADO: Construye configuraciones utilizando figuras geométricas.

El gato lleva un mapa para no perderse en el camino y también para encontrar atajos que le ayuden a llegar más rápido.

 Recorta las piezas para armar el mapa del recortable 6.

 Arma el mapa y contesta lo que se pide.

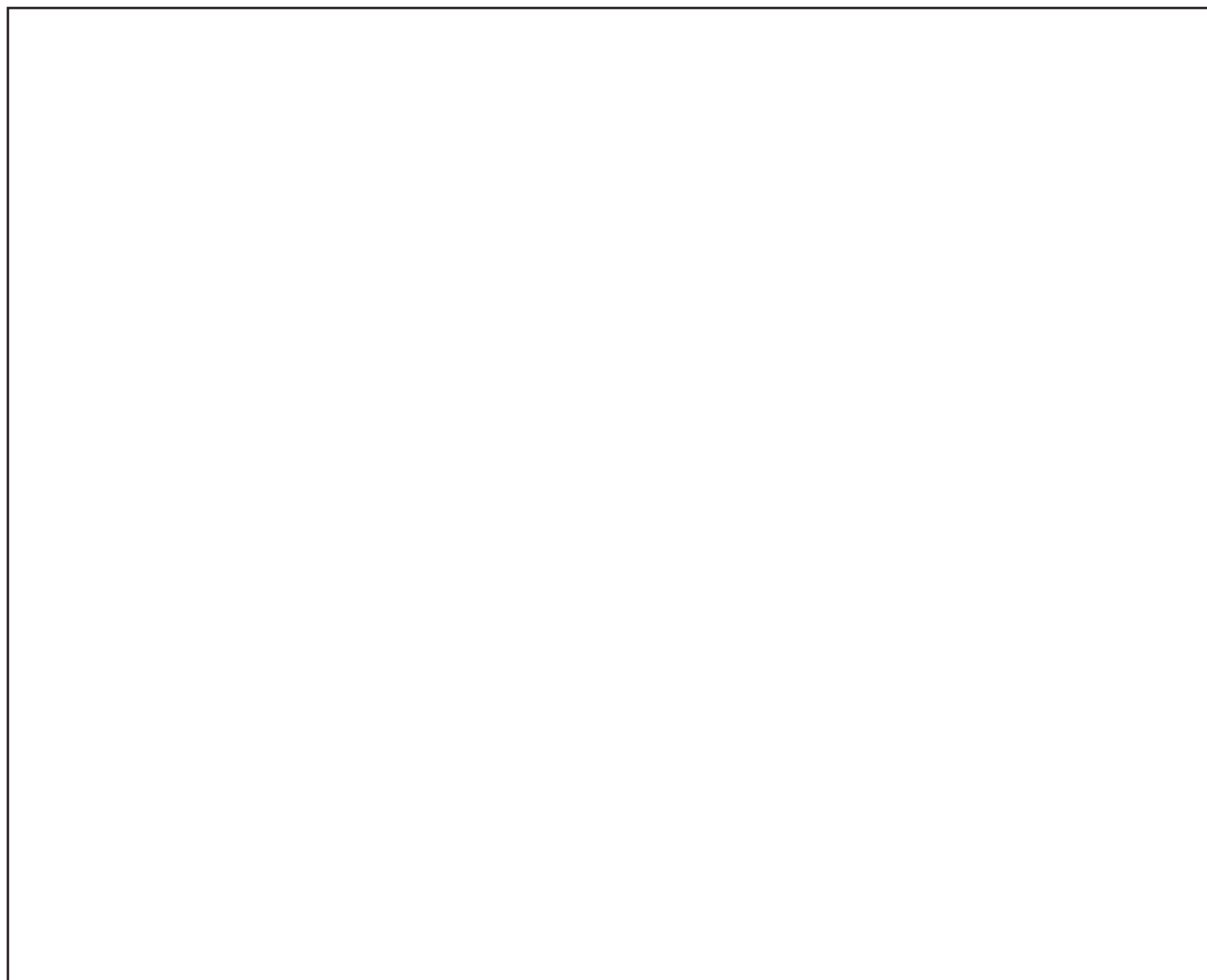

¿Qué figura geométrica tiene el mapa? _____

¿Cuántos triángulos tiene el mapa? _____

¿Cuántos rectángulos con dos triángulos hay? _____

 Utiliza el recortable 7 para completar el tapete de la casa de la bruja malvada.

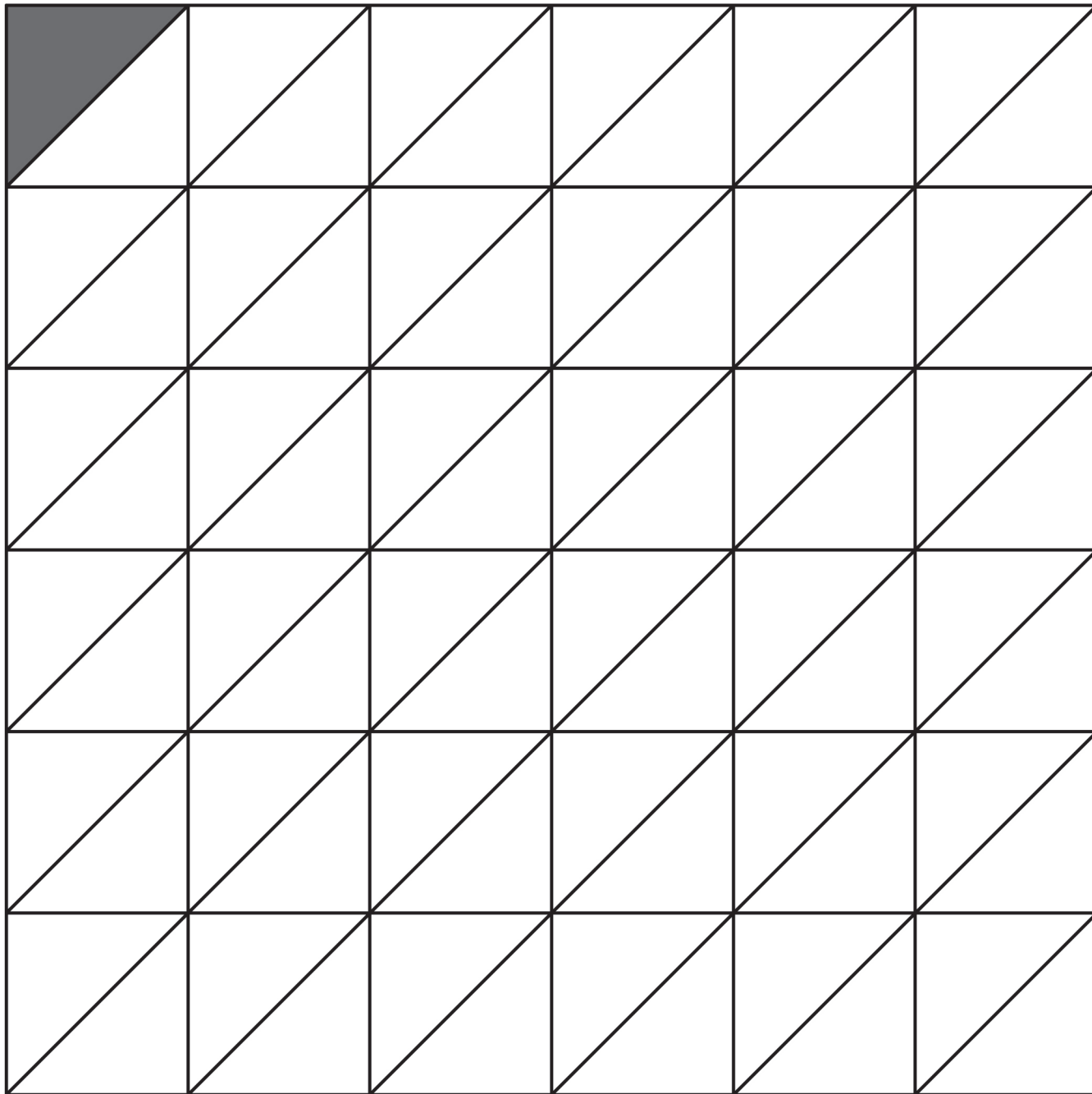

¿Cuántos triángulos sombreados tiene el tapete? _____

¿Cuántos triángulos blancos son en total? _____

R
E
C
O
R
T
A
B
L
E
S



Recortable 1

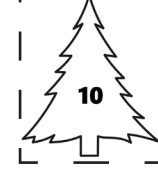
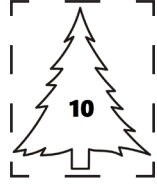
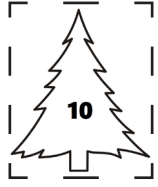
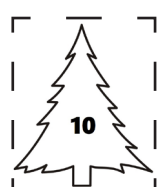
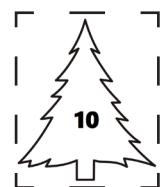
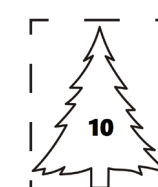
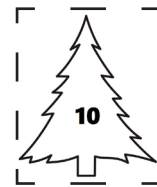
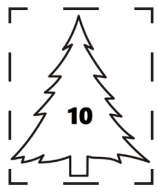
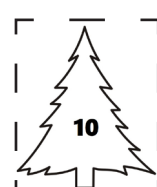
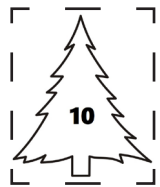
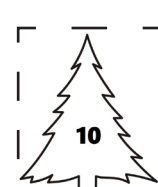
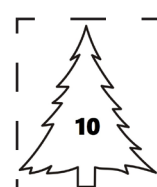
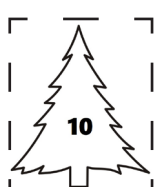
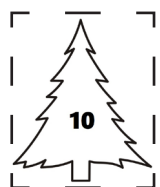
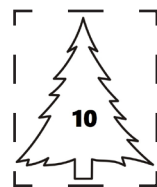
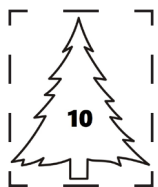
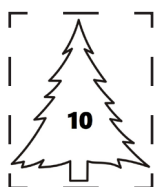
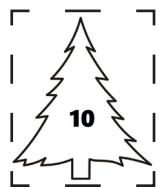
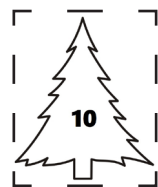
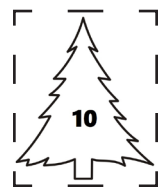
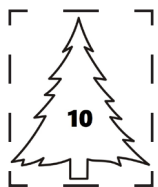
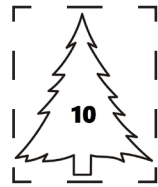
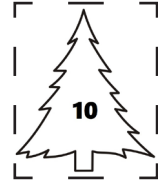
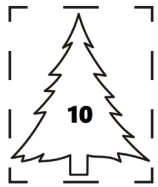
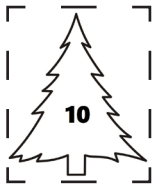
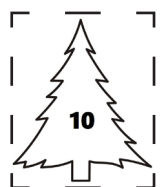
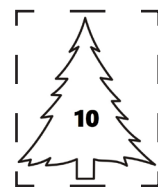
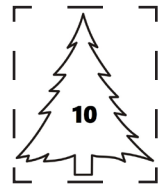
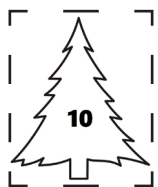
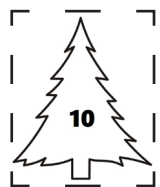



Recortable 2.

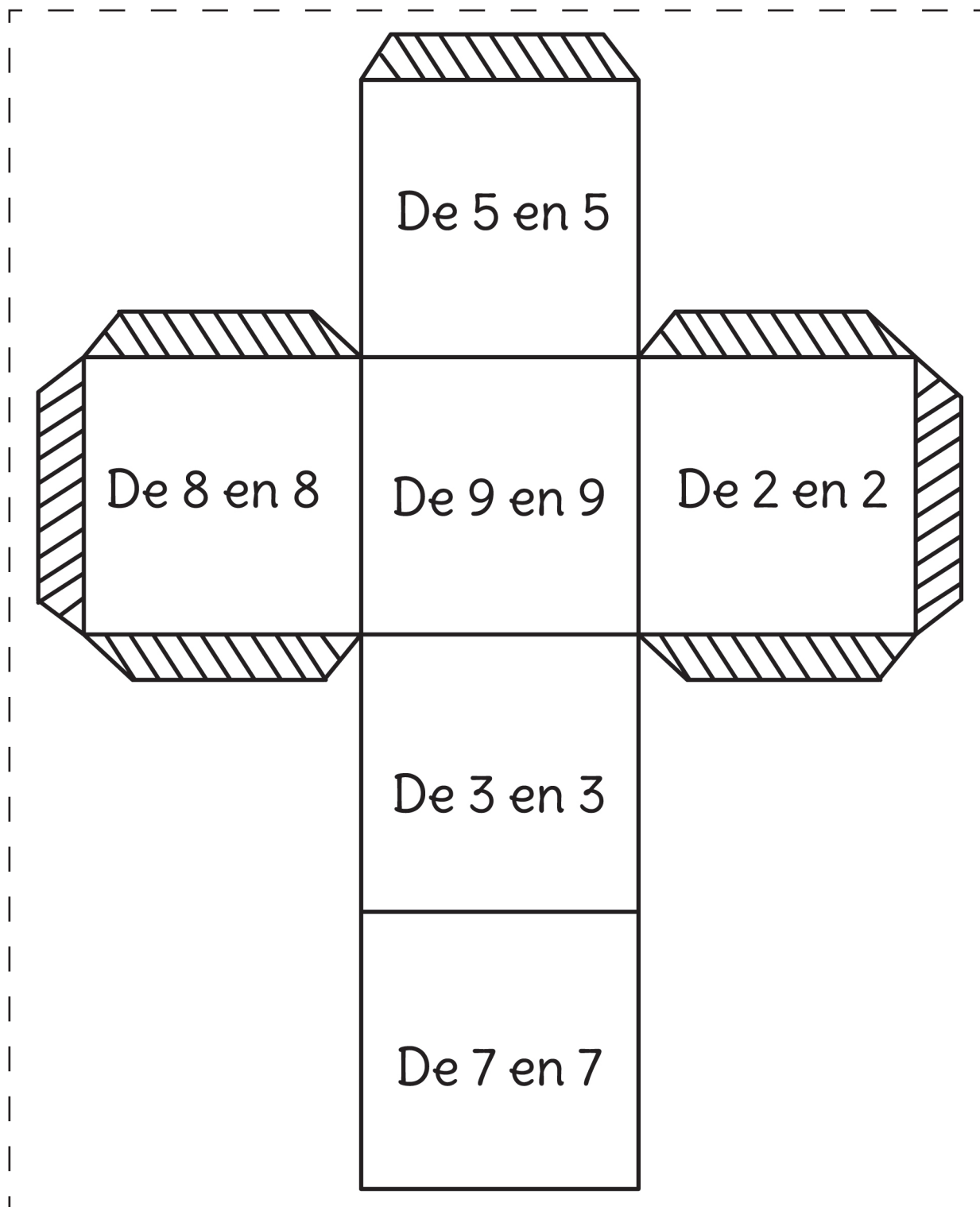

Recortable 2.

10

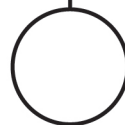
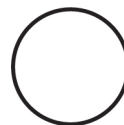
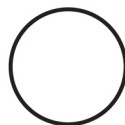
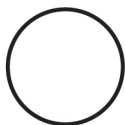
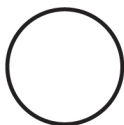

83

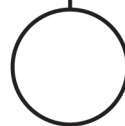
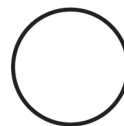
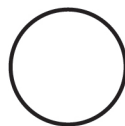
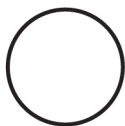
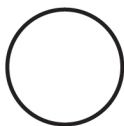

48

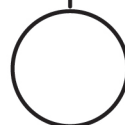
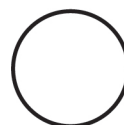
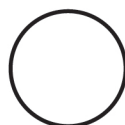
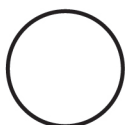
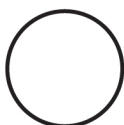

10

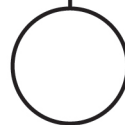
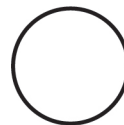
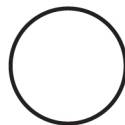
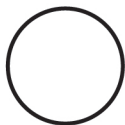
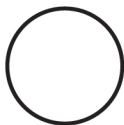

83

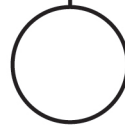
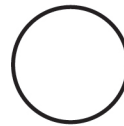
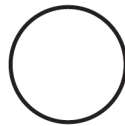
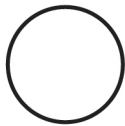
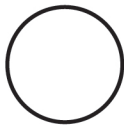

48

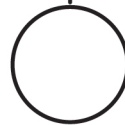
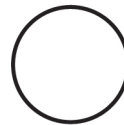
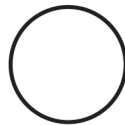
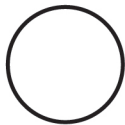
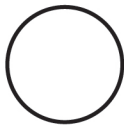

Recortable 3.

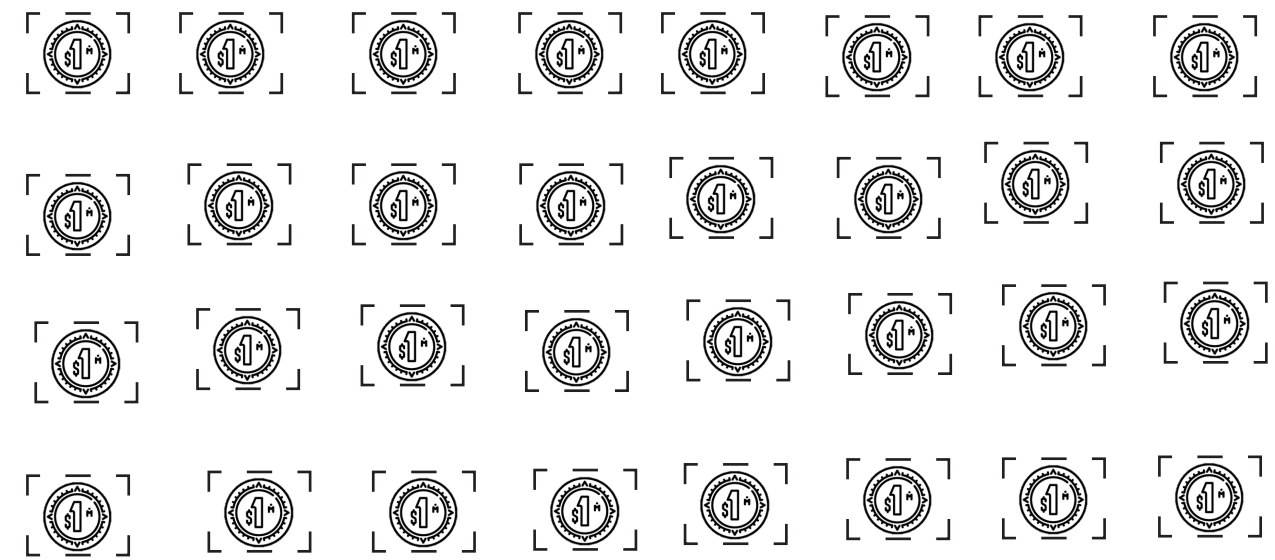

Recortable 4.

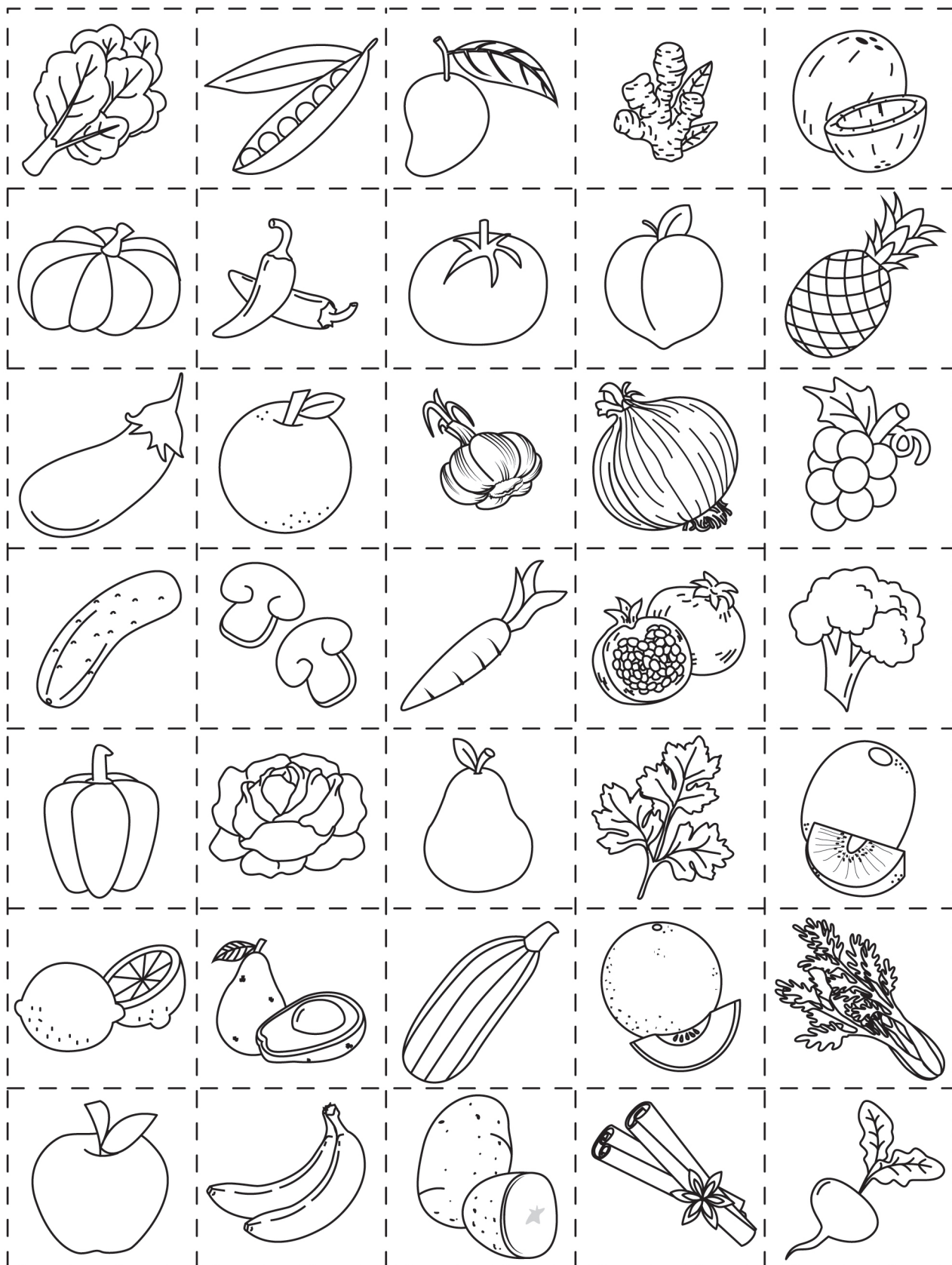

Recortable 5.



Recortable 6.

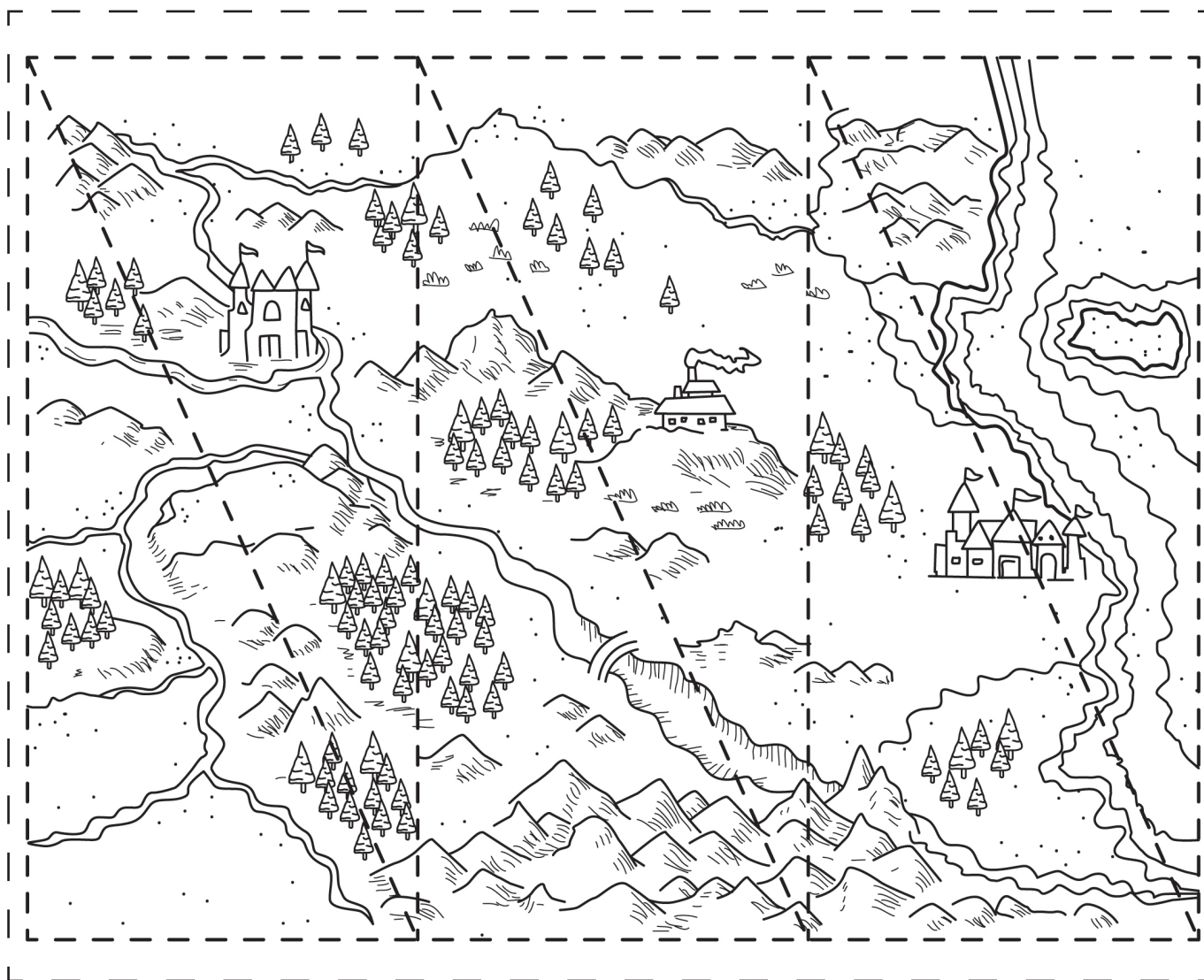

Recortable 7.

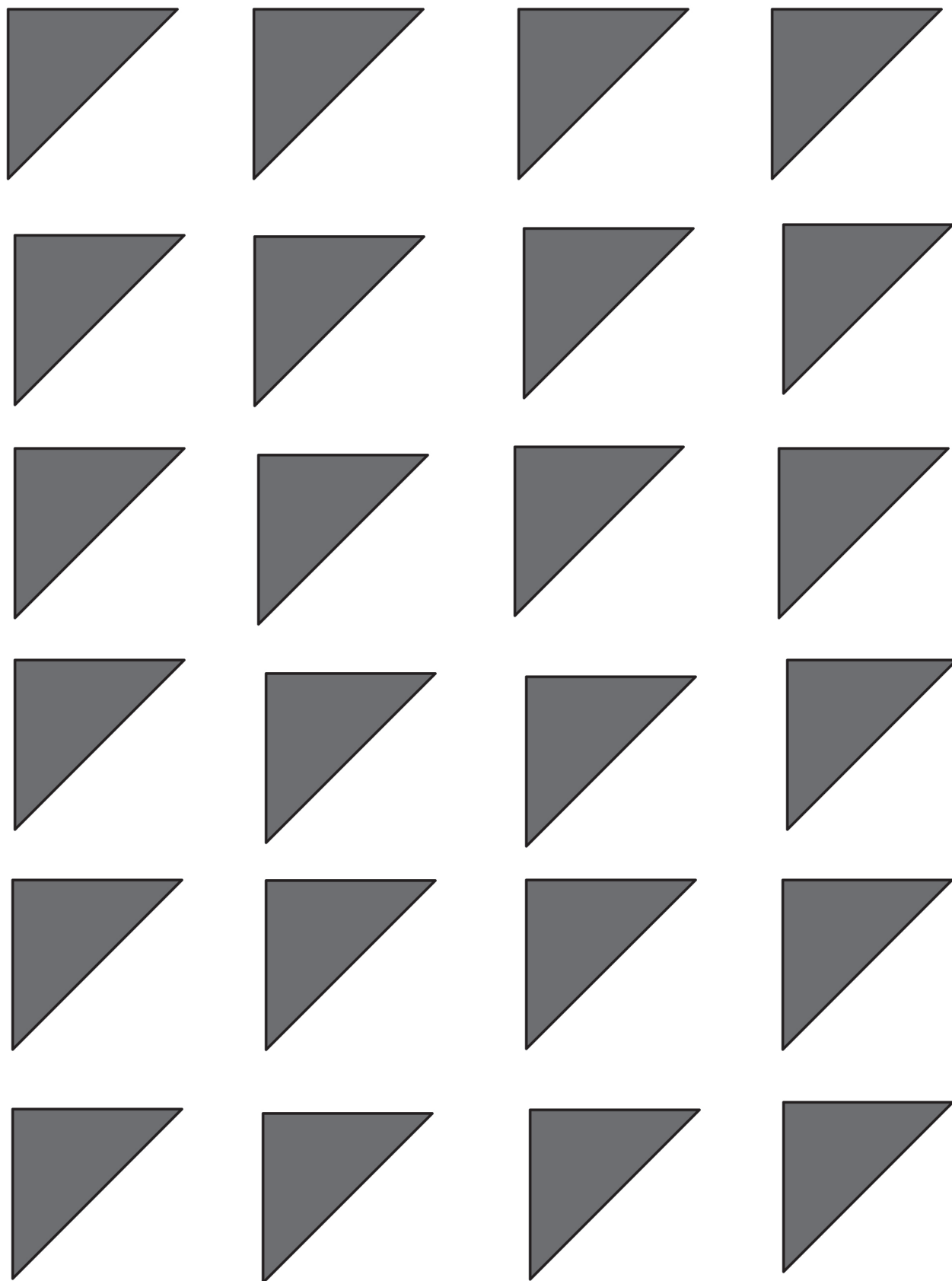

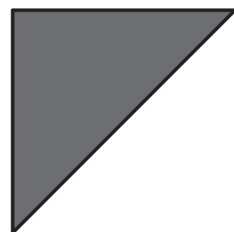
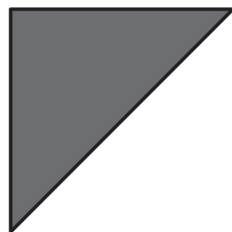
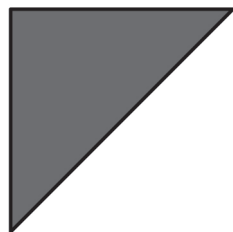
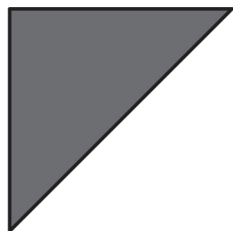
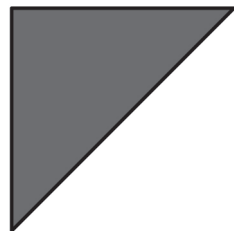
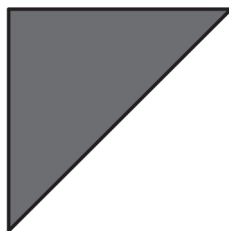
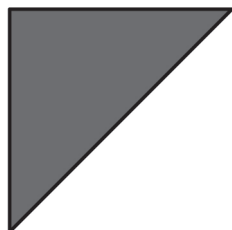
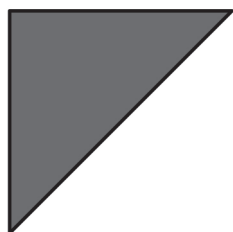
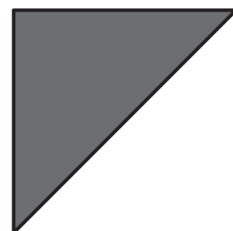
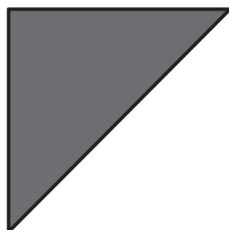
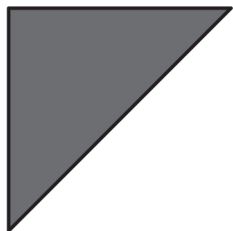
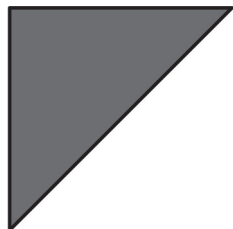
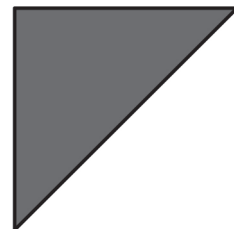
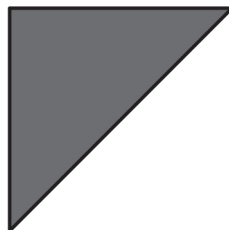
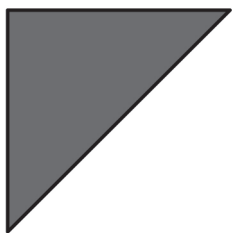
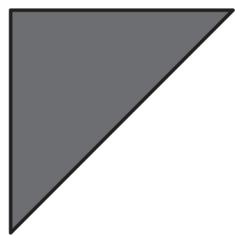

APRENDIZAJE ESPERADO: Reconoce formas de comportamiento y sugiere reglas que favorecen la convivencia en la escuela y la familia..

👁️ Encuentra algunas reglas de la escuela en la canción de Cri Cri. Pide a un adulto que te ayude a cantarla.

✍️ Une los versos de la canción con la regla escolar que corresponde. ¡Se repiten!

Caminito de la escuela
apurándose a llegar,

con sus libros bajo el brazo
va todo el reino animal.

El ratón con espejuelos,
de cuaderno el pavo real
y en la boca lleva el perro
una goma de borrar.

Cinco gatitos
muy bien bañados,

alzando los pies,
van para el kínder entusiasmados
de ir por primera vez.

Caminito de la escuela,
pataleando hasta el final,
la tortuga va que vuela,
procurando ser puntual.



Asistir puntual a la escuela.

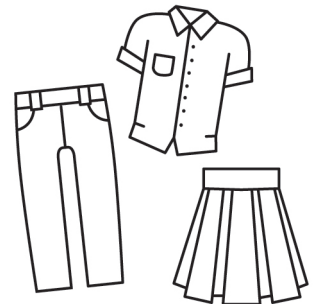

Asearse y utilizar uniforme.



Llevar los útiles escolares.

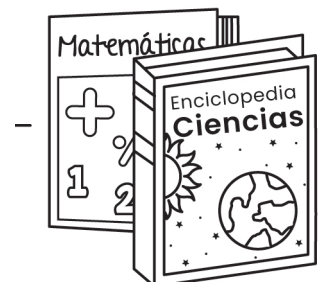

Cuidar los libros.

 **Juega al memorama con las reglas que encontrarás en el Recortable 1.**

1. El jugador escoge dos cartas.
2. Si las cartas son iguales se queda con ellas y tiene el derecho de escoger otras dos.
3. Si las cartas son diferentes deberá colocarlas boca abajo y en el mismo lugar. Lo ideal es que trate de recordar cuáles cartas eran y dónde las dejó.



 **Arma el sobre de papel del Recortable 1 y pégalo donde se indica.
¡Guarda las zanahorias para jugar en otra ocasión!**

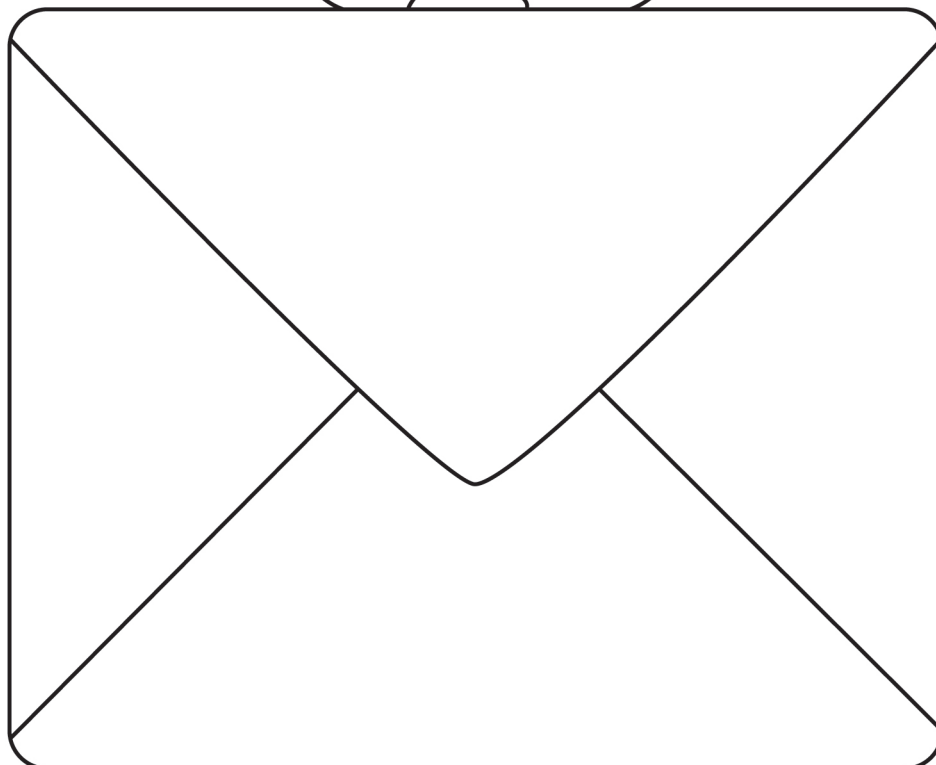



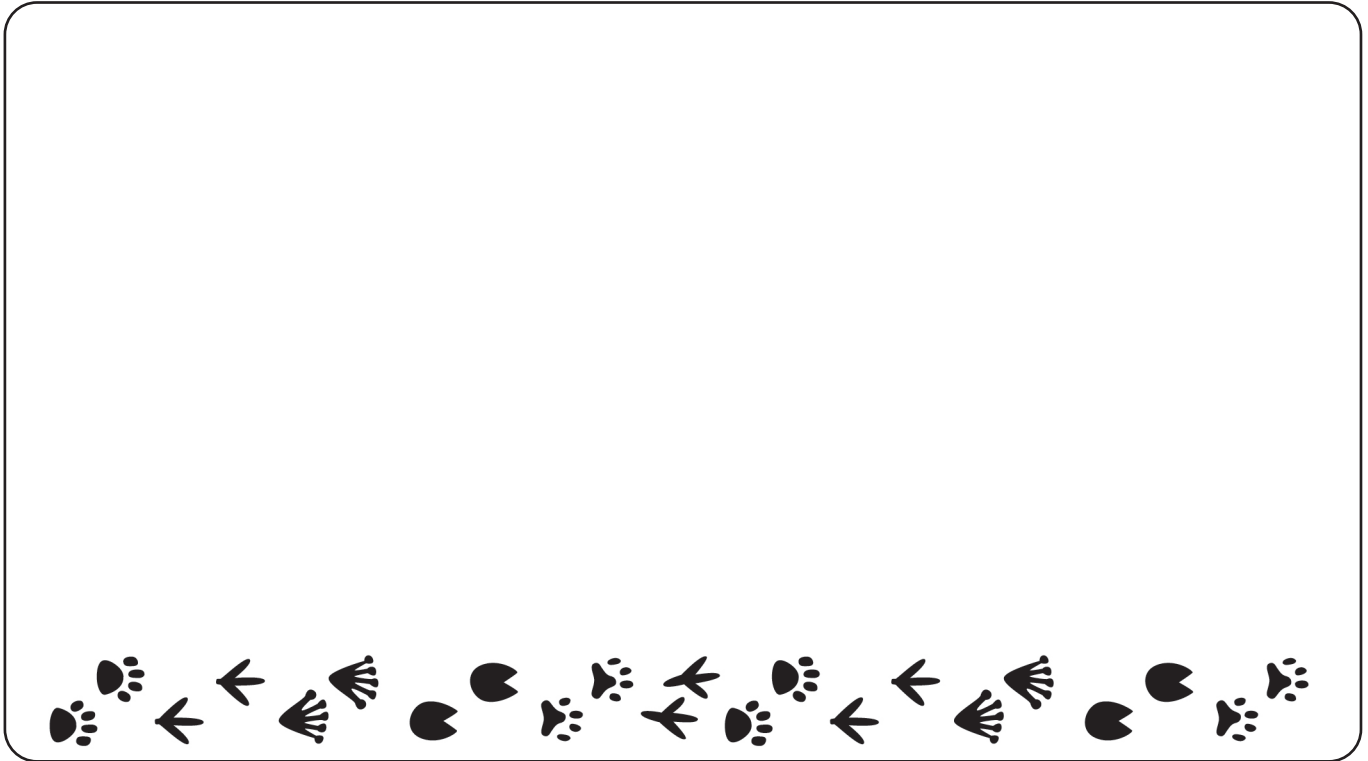

APRENDIZAJE ESPERADO: Identifica actividades cotidianas que realiza en su casa y en la escuela, la distribución de responsabilidades y la organización del tiempo.

 **Dibuja y describe el nombre de tu mascota. Si no tienes, dibuja la que te gustaría tener.**

Mi mascota se llama _____



 **Escribe una regla por cada aspecto que debes cuidar de tu mascota.**

 Salud:	 Higiene:	 Alimento:	 Diversión:

APRENDIZAJE ESPERADO: Reconoce que sus acciones pueden afectar a la naturaleza y participa en aquellas que ayudan a cuidarla.

El ratón Pérez se coló por las casas en busca de dientes. Observó que en todas se desperdiciaba agua y junto al dinero dejó una pequeña nota en cada hogar.



Lee las cartas y pega las imágenes del Recortable 3 donde corresponde.

Pega aquí

Familia López:

¡Me alegra que cuiden sus dientes! Les recomiendo que primero **llenen un vaso y luego se cepillen los dientes**, porque siempre dejan la llave abierta.

Atentamente,
El Ratón Pérez.

Pega aquí

Familia Aguilar:

Ya ví que desperdician mucha agua cuando lavan los trastes. Les recomiendo que **llenen la tarja con agua y jabón para tallar los trastes**.

Atentamente,
El Ratón Pérez.

Pega aquí

Familia Gutiérrez:

¡Ya ví que están estrenando lavadora! Les recomiendo **guardar el agua de enjuague para reutilizarla** en otras cosas, como trapear o regar las plantas.

Atentamente,
El Ratón Pérez.

Pega aquí

Familia Sáenz:

¡Que lindo carro! Los observé mientras lavaban el carro con una manguera, eso es muy grave. Les recomiendo **utilizar una cubeta la próxima vez que laven su auto**.

Atentamente,
El Ratón Pérez.

Pega aquí

Familia Alcalá:

Entré por el baño y escuché una fuga en el depósito. Me asomé y ví que la válvula no servía, **deberían reemplazar esa pieza del depósito**.

Atentamente,
El Ratón Pérez.



 **Colorea en la recta los minutos que tardas en bañarte y descubre cuántos litros de agua utilizas.**

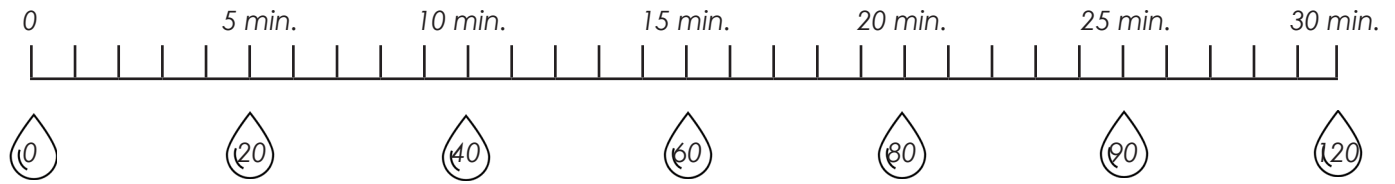

¿Cuántos litros de agua se desperdician mientras te bañas? _____

 **Arma el rompecabezas con el Recortable 4 para que no haya fugas en el baño.**



APRENDIZAJE ESPERADO: Clasifica animales, plantas y materiales a partir de características que identifica con sus sentidos.

Los tres gatitos tienen un baúl lleno de juguetes. A cada uno le gustan diferentes juguetes.

📌 Pega al lado de cada gatito los juguetes que le gustan del Recortable 5.



A Tomás le gusta jugar con cosas ligeras y divertidas.

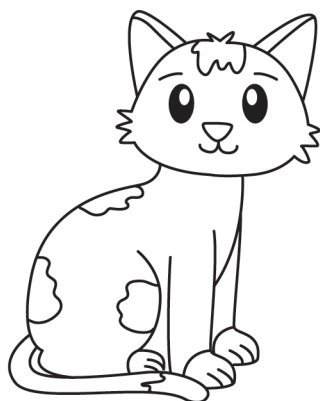

Ramón juega con cosas flexibles o que rebotan.

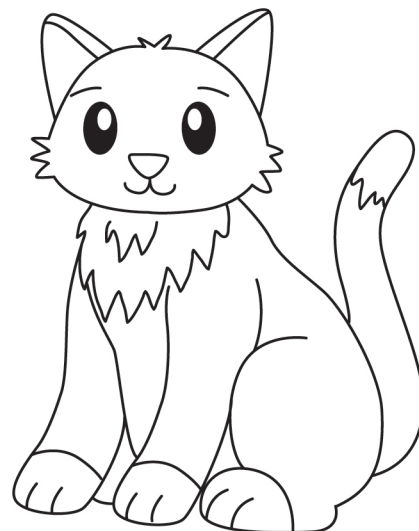

A Teodoro le encanta afilar sus garritas en cosas rasposas y duras.

Mamá gata les regaló un juguete nuevo para que llevaran a la escuela. Es un juguete que cabe en la mochila, no se rompe y tampoco es pesado. ¡Observa de qué materiales está hecho!

A  Escribe de qué está hecho el juguete para gatos.

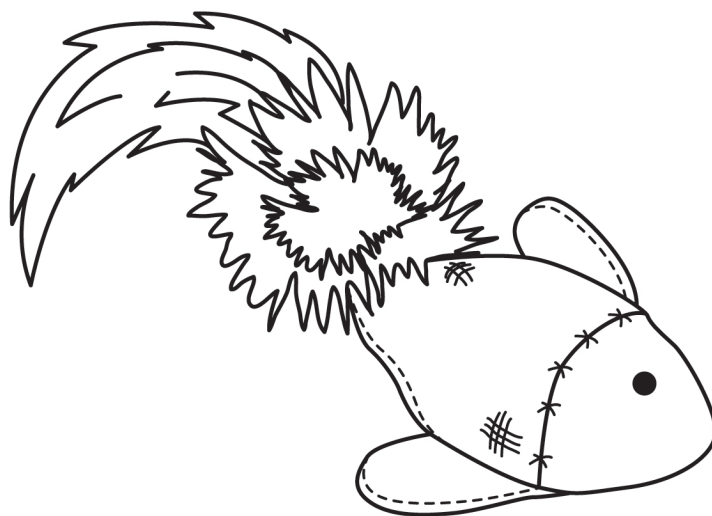

APRENDIZAJE ESPERADO: Reconoce que los objetos se mueven y deforman al empujarlos y jalarlos.

Era el cumpleaños de Pavo Real y él estaba muy triste porque pensaba que no lo recordarían. Sus amigos en secreto le organizaron una fiesta sorpresa. Adornaron el lugar, llevaron regalos, pastel y se divertieron mucho.

 **Colorea las cosas que se deforman al empujarlas o jalarlas con mucha fuerza.**



 Pega los regalos del Recortable 6 en la caja que corresponden.



APRENDIZAJE ESPERADO: Reconoce que es una persona única y valiosa que tiene derecho a la identidad y a vivir en una familia que la cuide, proteja y brinde afecto.

xv Traza el camino que solucione cada situación.

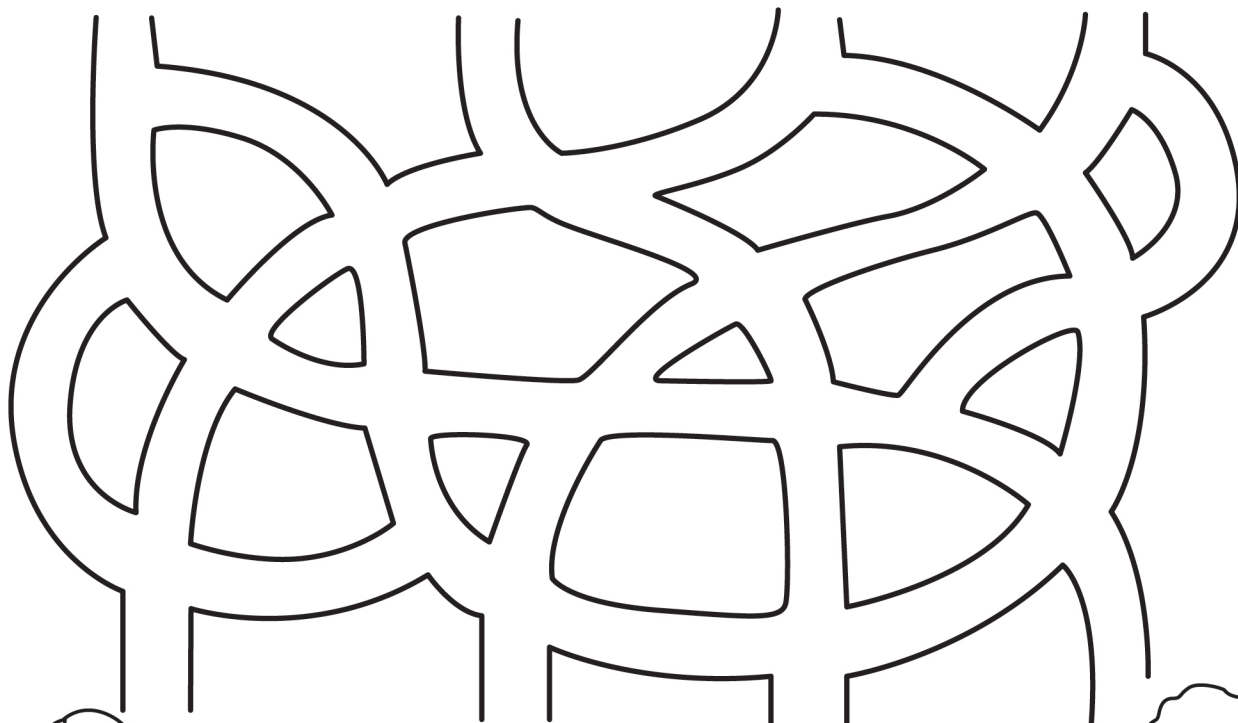

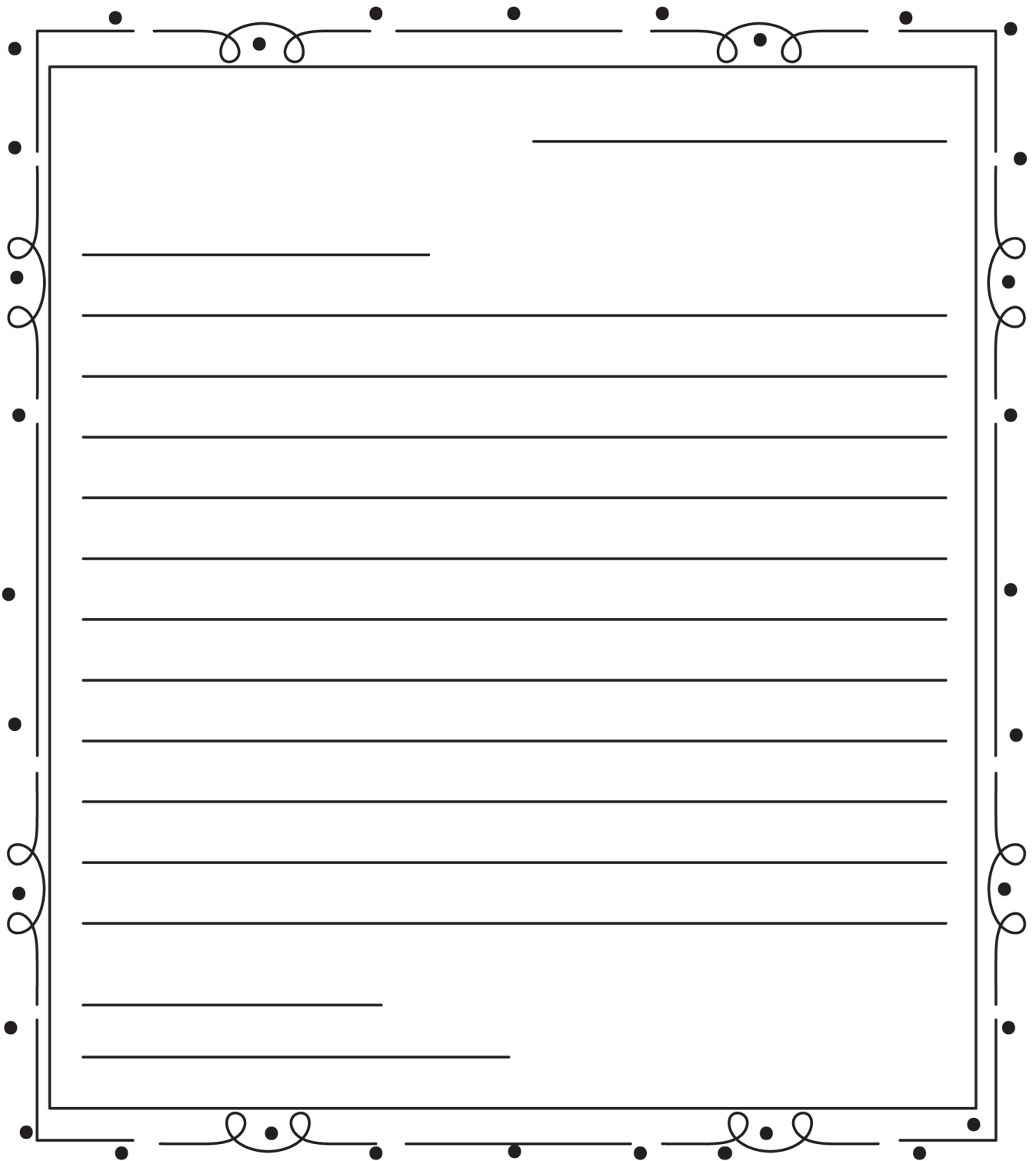

 **Escribe una carta a tu familia donde expreses tus sentimientos de agradecimiento por los cuidados y protección que te brindan.**

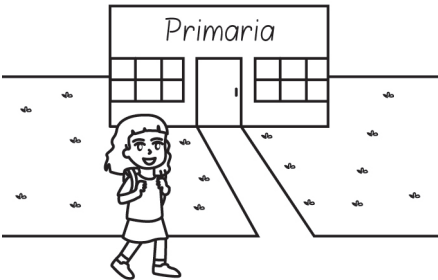

APRENDIZAJE ESPERADO: Describe cronológicamente acontecimientos de su historia y la de su familia con el uso de referencias temporales.

A  Escribe o dibuja lo que se hace antes y después de las acciones.

Antes	Acción	Después
	<p>Aprender a caminar</p> 	
	<p>Ir a 1° de primaria</p> 	
	<p>Cumpleaños #3</p> 	
	<p>Tomar biberón</p> 	

 Recorta las tarjetas del Recortable 7.

 Escribe los momentos más relevantes de cada cumpleaños en las tarjetas y luego enróllalas y pégalas en las velas del pastel.



R
E
C
O
R
T
A
B
L
E
S



 Recortable 1.

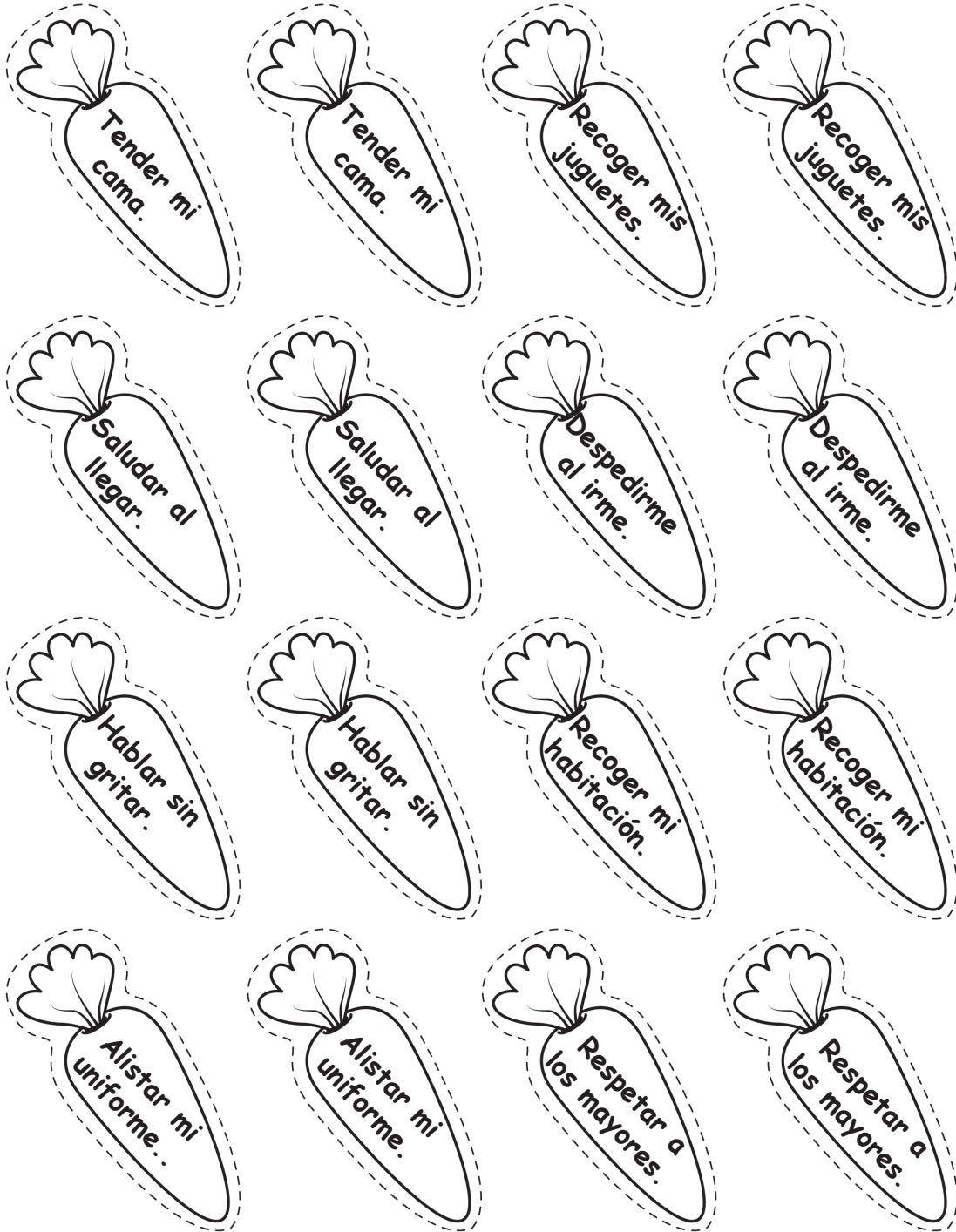

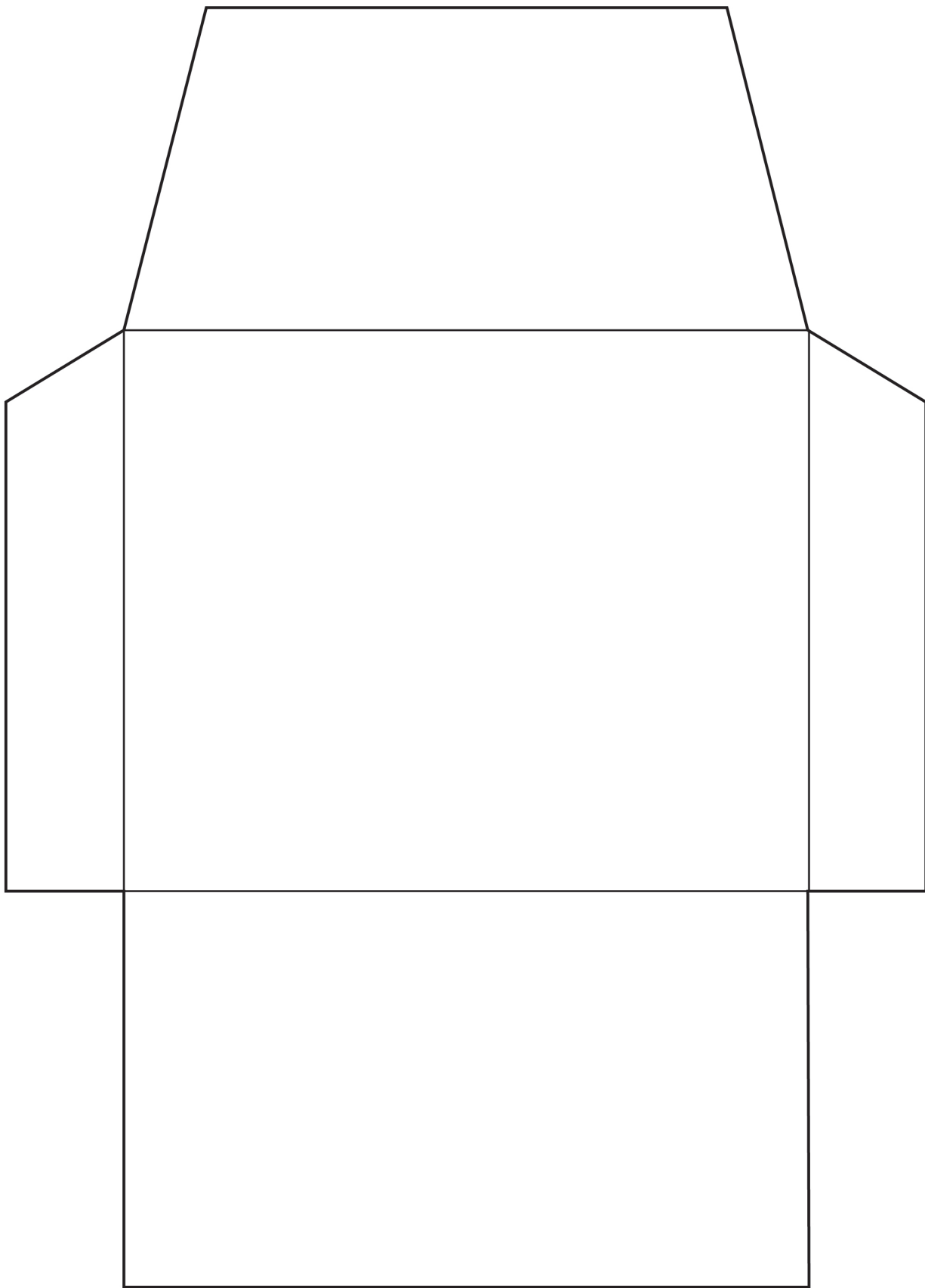

 Recortable 2.

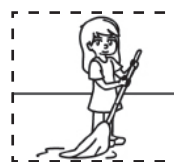
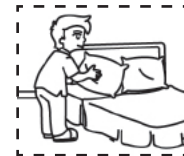
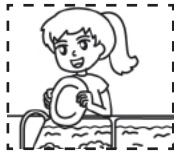

 Recortable 3. El ratón ahorrador.

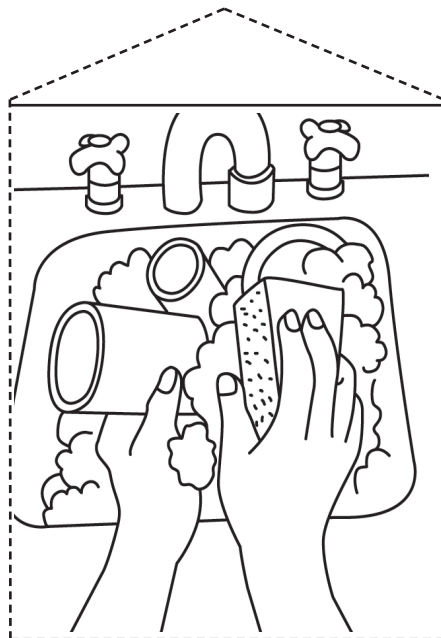
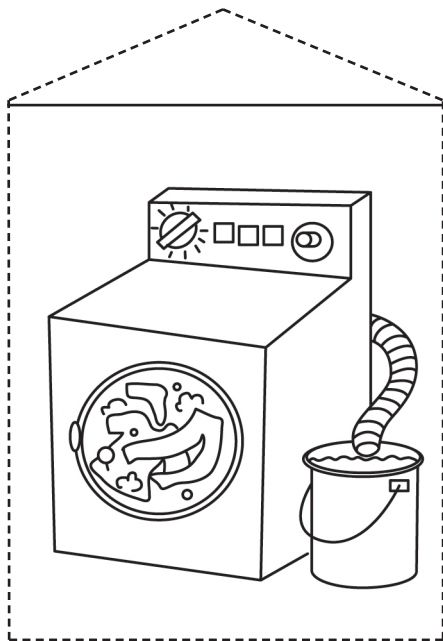
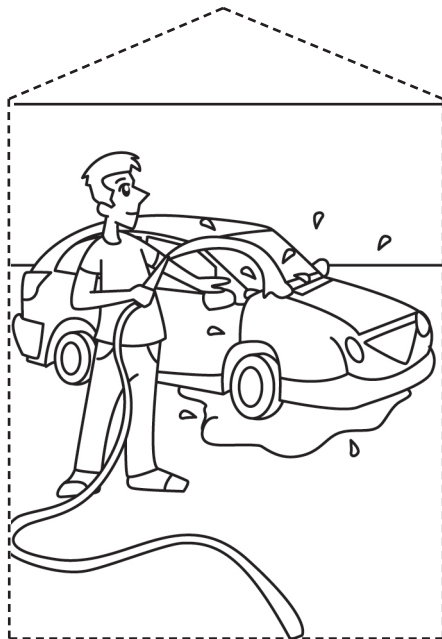

 Recortable 4.

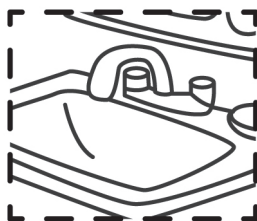
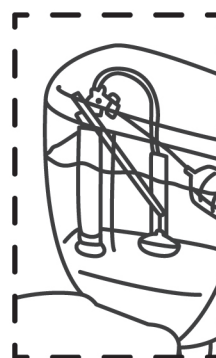
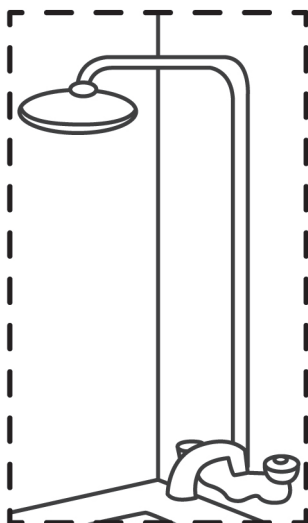

 Recortable 5. Los tres gatitos.

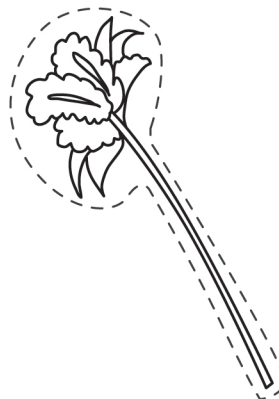
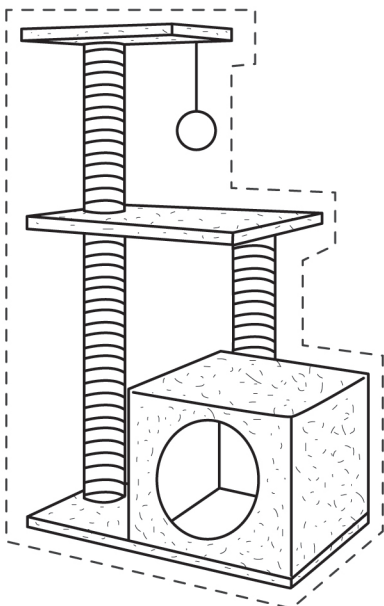
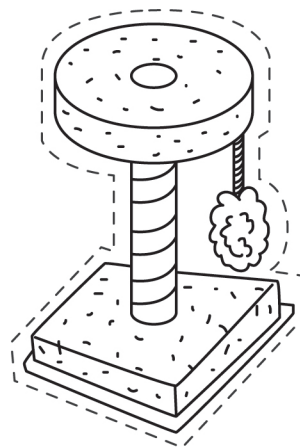

 Recortable 6.

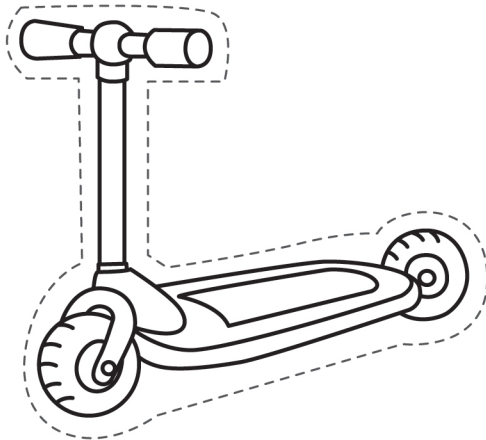
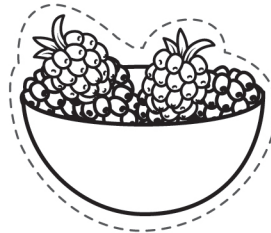
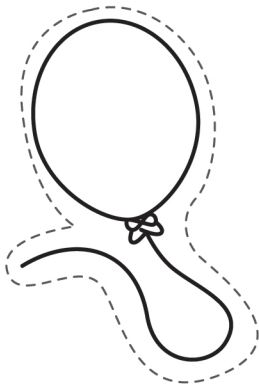
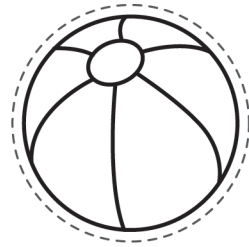
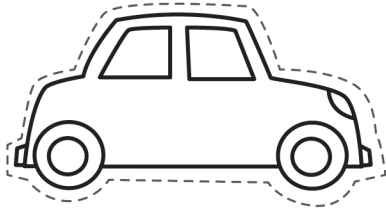

 Recortable 7.

